

REVAMP[®]
PROFESSIONAL

dynamic **RADIANCE X SHINE**

DIGITAL INTELLIGENT IONIC HAIR DRYER



user guide

FEATURES



PROGLOSS™ SUPER SMOOTH OILS

Every product in the Revamp haircare range is infused with PROGLOSS™ SUPER SMOOTH OILS - enriched with Argan, Keratin and Coconut for ultimate smoothness and shine.

MAGNETIC STYLING ATTACHMENTS

Slim Precision Concentrators

The concentrator nozzles allow you to direct and focus the airflow of the hairdryer for more precision in styling and drying. Direct the concentrator nozzle at your hair, allowing a few centimetres between the nozzle and hair. The slim 6mm styling nozzle (9) can be used with a styling brush for easy voluminous styling and the 8mm smoothing nozzle (10) can be used for faster drying.

While styling the hair using the attachments, please be aware of the increased temperature of the airflow of the hairdryer. Please use a **low/medium** heat setting when using the attachments.







Curl Diffuser

The Curl diffuser is a volumising hair diffuser that lifts hair and provides extra body, whilst gently drying the hair. Perfect for permed or naturally wavy hair.

To use the dryer with the styling attachments, ensure the dryer is switched off, then place the concentrator nozzle or diffuser directly over the front end of the barrel head until it is secure. The styling attachments are all magnetic. Allow the nozzles to cool before touching.

INSTRUCTIONS FOR USE

- Wash your hair as normal and squeeze out excess moisture with a towel and comb through to detangle.
- Apply heat protection spray before drying.
- Plug the product into a 220-240V mains power supply.
- To quickly blast dry hair, use without any attachments.
- For precision drying and styling, please use the styling attachments as recommended in the section above.
- Turn the dryer on and off by switching the POWER button at the back of the handle.
- To adjust the temperature, simply press the heat control button and choose 60°C, 90°C or 120°C.
- Medium to high heat and speed settings are for drying the hair. Medium to low heat and speed settings are for styling the hair using the styling attachments.
- Press and hold the cold shot button at the top front of the handle for a cool burst of air to set your style.
- Speed and temperature levels are indicated on the LED display of the dryer:

SPEED		HEAT	
	Low speed		Low heat
	Medium speed		Medium heat
	High speed		High heat (for faster drying)

- After use, switch off the dryer, unplug and allow to cool before storing away.
- For easy storage, twist the handle to make the dryer more compact in size. (Fig. 1)

Follow us on revamphair.com for the latest hair tips and advice.

CLEANING & MAINTENANCE

- Switch the appliance off, unplug from the mains and allow to cool fully before cleaning.
- Wipe over all surfaces using a soft damp cloth. Do not use harsh abrasives or cleaners.
- Do not immerse the appliance in water or any other liquid.
- Ensure all parts are dried thoroughly with a soft towel before reusing.
- To prevent cord damage, do not wrap the cord around the appliance, always store the cord loosely next to the appliance.
- Store in a cool dry place.

Autocleaning Function

The Revamp Dynamic Radiance x Shine digital intelligent ionic hair dryer features an AUTOCLEANING function to help clean the rear filter.

Turning the Autocleaning Function on:

Once the hair dryer is turned off, press and hold the speed control button (feature 3) for 5 seconds. The motor will then put the cleaning system into operation for 20 seconds.

Removing & Cleaning the Filter

To maintain peak product performance and to prolong motor life, it is important to regularly remove dust and dirt from the rear grille and clean it (Fig. 2)

- Turn the device off and unplug it before removing the filter.
- To remove - Turn the rear-grille anti-clockwise (as indicated on the grille) and pull off.
- To clean - Clean with a soft brush and replace.
- To replace - Align the grille guides with the slots in the casing (on the dryer) and turn clockwise.

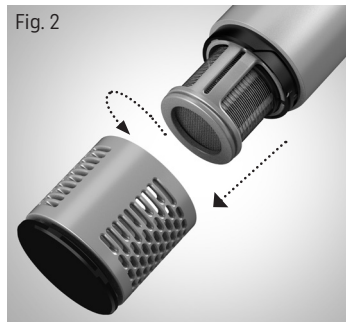

IMPORTANT SAFEGUARDS

- This appliance can be used by children aged from 16 years and above. Persons with reduced physical, sensory or mental capabilities should not use this product. Persons with lack of experience and knowledge can use the product if they have been supervised/instructed and understand the hazards involved. Children shall not play with the appliance. Cleaning and user maintenance shall not be done by children unless they are older than 16 and supervised. Keep the appliance and cable out of reach of children under 16 years.
- **WARNING:** for additional protection the installation of a residual current device (RCD) with a rated residual operating current not exceeding 30mA is advisable. Ask an electrician for advice.
- Always ensure the voltage to be used corresponds to the voltage stated on the unit before plugging the appliance into the mains socket.
- THIS APPLIANCE SHOULD BE UNPLUGGED FROM THE MAIN SUPPLY WHEN NOT IN USE.
-  **WARNING:** This appliance must not be taken into a bathroom. It should not be used near bath-tubs, basins or any other vessels containing water.
- This appliance must not be used outdoors.
- Avoid allowing any part of the appliance to come into contact with the face, neck or scalp.
- In use, take care that the inlet and outlet grilles are not blocked in any way as this will cause the unit to automatically stop. Ensure the inlet grille is free from obstructions such as household fluff, loose hair etc.
- DO NOT USE APPLIANCE WITHOUT THE FILTER IN PLACE
- Do not use the appliance while drowsy or sleeping.
- Do not leave the appliance unattended while plugged in.
- Do not set the appliance down while still on.
- Do not operate with wet hands.
- Do not place the appliance on any soft furnishings or materials e.g. carpet, bedding, towels, rugs etc.
- Do not operate where aerosol (spray) products are being used or where oxygen is being administered.
- Do not use any extension cord with this appliance.
- Do not let the cord hang over the edge of a table or counter or let it come into contact with any hot surfaces.
- Do not carry the appliance by the power cord.
- Do not wrap the cord around the unit. Check the cord regularly for any sign of damage.
- If the power cord becomes damaged, discontinue use immediately and return the appliance to your nearest authorised service dealer for repair or replacement in order to avoid a hazard.
- Do not use the appliance if it is damaged or malfunctions.
- Do not use attachments other than those supplied with this product.
- Do not take the appliance apart. There are no serviceable parts inside.
- Let the appliance cool down before cleaning and storing away.
- The appliance has a heated surface. Persons insensitive to heat must be careful when using the appliance.

3 YEAR GUARANTEE

FKA Brands Ltd guarantees this product from defect in material and workmanship for a period of 3 years from the date of purchase, except as noted below. This FKA Brands Ltd product guarantee does not cover damage caused by misuse or abuse; accident; the attachment of any unauthorised accessory; alteration to the product; or any other conditions whatsoever that are beyond the control of FKA Brands Ltd. This guarantee is effective only if the product is purchased and operated in the UK / EU. A product that requires modification or adaptation to enable it to operate in any country other than the country for which it was designed, manufactured, approved and / or authorised, or repair of products damaged by these modifications is not covered under this guarantee. FKA Brands Ltd shall not be responsible for any type of incidental, consequential or special damages.

To obtain guarantee service on your product, return the product post-paid to your local service centre along with your dated sales receipt (as proof of purchase). Upon receipt, FKA Brands Ltd will repair or replace, as appropriate, your product and return it to you, post-paid. Guarantee is solely through service centre. Service of this product by anyone other than the service centre voids the guarantee. This guarantee does not affect your statutory rights.

For your local service centre, go to

www.revamphair.com/servicecentres

WEEE explanation



This marking indicates that this product should not be disposed with other household wastes throughout the EU. To prevent possible harm to the environment or human health from uncontrolled waste disposal, recycle it responsibly to promote the sustainable reuse of material resources. To return your used device, please use the return and collection systems or contact the retailer where the product was purchased. They can take this product for environmental safe recycling.

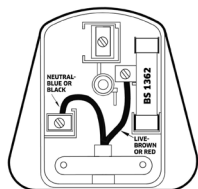

Plug (UK only)

If the plug on this appliance is damaged, it can be replaced with a BS 1363 plug, fitted with a 13A BS 1362 fuse. The recommended fuse for this appliance is 13 amp. Care must be taken when changing the plug. If in doubt, contact a qualified electrician.

FONCTIONNALITÉS



HUILES ULTRA-LISSANTES PROGLOSS™

Chacun des produits de la gamme de soins capillaires Revamp est enrichi d'HUILES ULTRA-LISSANTES PROGLOSS™ à base d'argan, de kératine et de noix de coco, qui procurent une douceur et une brillance infinies.

EMBOUS DE COIFFAGE MAGNÉTIQUES

concentrateurs fins de précision

Embouts concentrateurs de coiffage et de lissage – Les embouts concentrateurs vous permettent d'orienter et de concentrer le débit d'air du sèche-cheveux, assurant un coiffage et un séchage plus précis. Orientez l'embout du concentrateur vers votre chevelure, en laissant quelques centimètres entre l'embout et les cheveux. L'embout de coiffage mince de 6 mm (9) peut s'utiliser avec une brosse de coiffage pour créer facilement un style volumineux, tandis que l'embout de lissage de 8 mm (10) permet un séchage plus rapide.

Lors du coiffage à l'aide d'embouts, attention à la température plus élevée du débit d'air du sèche-cheveux. Veuillez utiliser une chaleur **basse/moyenne** lorsque vous utilisez les embouts.







diffuseur pour boucles

Le diffuseur pour boucles est un embout volumisant qui soulève la chevelure et lui donne du corps, tout en séchant rapidement les cheveux. Parfait pour les cheveux naturellement ondulés ou permanentés.

Pour utiliser le sèche-cheveux avec les embouts, assurez-vous que l'appareil est éteint, puis placez l'embout concentrateur ou le diffuseur directement sur l'extrémité avant de la tête du cylindre jusqu'à ce qu'il soit bien en place. Les embouts de coiffage sont tous magnétiques. Laissez les embouts refroidir avant de les toucher.

CONSIGNES D'UTILISATION

- Lavez vos cheveux et utilisez un après-shampooing comme vous en avez l'habitude.
- Appliquez un spray thermo-protecteur avant le séchage.
- Branchez l'appareil sur une prise secteur de 220-240V.
- Pour sécher rapidement vos cheveux, utilisez l'appareil sans ses embouts.
- Pour un séchage et un coiffage de précision, utilisez les embouts comme recommandé dans la rubrique ci-dessus.
- Allumez puis éteignez le sèche-cheveux en appuyant sur le bouton POWER situé à l'arrière de la poignée.
- Pour ajuster le débit d'air, appuyez sur le bouton de contrôle de vitesse et choisissez un débit d'air lent, moyen ou élevé.
- Pour ajuster la température, appuyez tout simplement sur le bouton de contrôle de chaleur et choisissez 60°C, 90°C or 120°C.
- Choisissez une chaleur et une vitesse en position moyenne à élevée pour le séchage des cheveux. Optez pour une chaleur et une vitesse en position moyenne à basse pour le coiffage des cheveux avec des embouts.
- Maintenez votre doigt appuyé sur le bouton d'air froid situé sur la partie supérieure avant de la poignée afin d'obtenir un jet d'air froid pour fixer votre coiffage.
- Les niveaux de vitesse et de température sont indiqués sur l'affichage LED du sèche-cheveux :

VITESSE		CHALEUR	
	Vitesse faible		Faible chaleur
	Vitesse moyenne		Chaleur moyenne
	Vitesse élevée		Chaleur élevée (pour un séchage plus rapide)

- Après utilisation, éteignez le sèche-cheveux, débranchez-le et laissez-le refroidir avant de le ranger.
- Faites pivoter la poignée de votre sèche-cheveux pour un rangement facile et compact. (Fig. 1)

Suivez-nous sur revamphair.com pour connaître les derniers conseils et astuces de coiffage

NETTOYAGE ET ENTRETIEN

- Éteignez l'appareil, débranchez-le du secteur et laissez-le refroidir complètement avant de le nettoyer.
- Essuyez toutes les surfaces avec un chiffon doux et humide. N'utilisez pas de produits abrasifs ou de nettoyants.
- N'immergez pas l'appareil dans l'eau ou dans tout autre liquide.
- Assurez-vous que toutes les pièces sont soigneusement séchées avec un chiffon doux avant de les réutiliser.
- Pour éviter d'endommager le câble, n'enroulez pas le câble autour de l'appareil, rangez-le toujours à proximité de l'appareil.
- À conserver dans un endroit frais et sec.

Fonction autonettoyage

Le sèche-cheveux numérique intelligent à technologie ionique Revamp Professional Dynamic Radiance x Shine comporte une fonction AUTONETTOYAGE pour nettoyer le filtre arrière.

Activation de la fonction Autonettoyage :

Lorsque le sèche-cheveux est éteint, maintenez votre doigt appuyé sur le bouton de contrôle de vitesse (fonction 3) pendant 5 secondes. Le moteur fera alors fonctionner le système de nettoyage pendant 20 secondes.

Fig. 1



Fig. 2



Retirer et nettoyer le filtre

Pour maintenir la performance optimale de l'appareil et prolonger la vie du moteur, il est important de retirer régulièrement les poussières et les saletés de la grille arrière et de la nettoyer (Fig. 2)

- Éteignez l'appareil et débranchez-le avant d'enlever le filtre.
- Pour le retirer : faites pivoter la grille arrière dans le sens inverse des aiguilles d'une montre (comme indiqué sur la grille) et tirez.
- Pour le nettoyer : utilisez une brosse douce et remettez-le en place.
- Pour le remplacer : alignez les guides de grille sur les fentes du boîtier (situées sur la brosse soufflante) et tournez dans le sens des aiguilles d'une montre.

PRECAUTIONS IMPORTANTES

- Cet appareil peut être utilisé par des enfants âgés de 16 ans et plus. Les personnes ayant des capacités physiques, sensorielles ou mentales réduites ne doivent pas utiliser ce produit. Les personnes manquant d'expérience et de connaissances peuvent utiliser le produit si elles sont supervisées / formées et comprennent les dangers encourus. Les enfants ne doivent pas être autorisés à jouer avec l'appareil. Le nettoyage et la maintenance de l'appareil ne doivent pas être effectués par des enfants à moins qu'ils soient âgés de plus de 16 ans et sous surveillance. Gardez l'appareil et le câble hors de portée des enfants de moins de 16 ans.
- **AVERTISSEMENT** : pour une protection accrue, l'installation d'un disjoncteur différentiel avec un courant résiduel nominal ne dépassant pas 30 mA est conseillée. Demandez conseil à un électricien.
- Assurez-vous toujours que la tension utilisée correspond à la tension indiquée sur l'appareil avant de le brancher sur la prise secteur.
- **CET APPAREIL DOIT ÊTRE DÉBRANCHÉ DE L'ALIMENTATION SECTEUR LORSQU'IL N'EST PAS UTILISÉ.**



- **AVERTISSEMENT** : Cet appareil ne doit pas être placé dans une salle de bain. Il ne doit pas être utilisé près des baignoires, des bassins ou de tout autre récipient contenant de l'eau.
- Cet appareil ne doit pas être utilisé à l'extérieur.
- Évitez de faire entrer en contact toute partie de l'appareil avec le visage, le cou ou le cuir chevelu.
- Lors de l'utilisation, veillez à ce que les grilles d'entrée et de sortie ne soient pas obstruées car cela entraînerait l'arrêt automatique de l'appareil. Assurez-vous que la grille d'entrée n'est pas obstruée (peluches, cheveux, etc.).
- **NE PAS UTILISER L'APPAREIL SANS QUE LE FILTRE SOIT EN PLACE**
- N'utilisez pas l'appareil en état de somnolence ou de sommeil.
- Ne laissez pas l'appareil sans surveillance lorsqu'il est branché.
- Ne posez pas l'appareil tant qu'il est encore allumé.
- Ne pas utiliser avec les mains mouillées.
- Ne posez pas l'appareil sur des tissus d'ameublement, par ex. moquette, literie, serviettes, tapis, etc.
- Ne pas utiliser à l'endroit où des produits aérosols sont employés ou de l'oxygène est administré.
- N'utilisez pas de rallonge avec cet appareil.
- Ne laissez pas le cordon pendre du bord d'une table ou d'un comptoir et ne le laissez pas entrer en contact avec des surfaces chaudes.
- Ne transportez pas l'appareil par le câble d'alimentation.
- N'enroulez pas le câble autour de l'appareil. Vérifiez régulièrement le câble pour repérer tout signe de dommage.
- Si le câble d'alimentation est endommagé, cessez immédiatement d'utiliser l'appareil et renvoyez-le à votre revendeur agréé le plus proche pour réparation ou remplacement afin d'éviter tout risque.
- N'utilisez pas l'appareil s'il est endommagé ou en cas de dysfonctionnement
- N'utilisez pas d'autres accessoires que ceux fournis avec ce produit.
- Ne démontez pas l'appareil. Il n'y a aucune pièce réparable à l'intérieur.
- Laissez l'appareil refroidir avant de le nettoyer et de le ranger.
- L'appareil a une surface chauffée. Les personnes insensibles à la chaleur doivent faire attention en utilisant l'appareil.

GARANTIE 3 ANS

FKA Brands Ltd garantit ce produit exempt de vices de matériaux et de fabrication, pendant une période de 3 ans à compter de la date d'achat ; hormis les cas indiqués ci-dessous. Cette garantie FKA Brands Ltd ne couvre pas les dommages causés par toute mauvaise utilisation ou abus, par tout accident, par tout accessoire utilisé sans autorisation, par toute modification apportée au produit, ni par toutes autres circonstances ne pouvant être imputées à FKA Brands Ltd. Cette garantie ne prend effet que dans la mesure où le produit est acheté et utilisé au Royaume-Uni / dans l'UE. Un produit devant faire l'objet de modifications ou de réglages, afin de permettre son fonctionnement dans un pays autre que celui pour lequel il a été conçu, fabriqué, approuvé et / ou autorisé, ou toutes réparations de produits endommagés par ces modifications, ne sont pas couverts par cette garantie. FKA Brands Ltd ne saurait être tenue responsable de tout type de dommages accidentels, consécutifs ou particuliers. Pour bénéficier du service de garantie sur votre produit, veuillez renvoyer le produit par colis affranchi au Service après-vente, accompagné de votre facture datée (preuve d'achat). A réception, FKA Brands Ltd procédera à la réparation ou, le cas échéant, au remplacement de votre produit et vous le réexpédiera, sans frais de port supplémentaires. Seul le Service après-vente de est habilité à traiter une demande de garantie. Tout service prodigué pour ce produit par quiconque autre que le Service après-vente de entraîne l'annulation de la garantie. Cette garantie n'affecte pas vos droits statutaires. Pour contacter le Service après-vente de votre région, veuillez consulter le site www.revamphair.com/servicecentres

Explication WEEE

 Le symbole indique que le produit ne doit pas être éliminé avec les autres déchets ménagers dans toute l'Union Européenne. L'élimination incontrôlée des déchets pouvant porter préjudice à l'environnement ou à la santé humaine, veuillez le recycler de façon responsable. Vous favoriserez ainsi la réutilisation durable des ressources matérielles. Pour renvoyer votre appareil usagé, prière d'utiliser le système de renvoi et collection ou contacter le revendeur où le produit a été acheté. Ils peuvent se débarrasser de ce produit afin qu'il soit recyclé tout en respectant l'environnement.



FR

Cet appareil
et ses accessoires
se recyclent

À DÉPOSER
EN MAGASIN



À DÉPOSER
EN DÉCHÈTERIE



OU

Points de collecte sur www.quefairedemesdechets.fr
Privilégiez la réparation ou le don de votre appareil !

MERKMALE



ÖLE VON PROGLOSS™

Jedes Produkt der Haarpflegereihe von Revamp ist mit ÖLEN VON PROGLOSS™ behandelt, die dank wertvollem Argan, Keratin und Kokos für ultimative Geschmeidigkeit und Glanz sorgen.

MAGNETISCHE STYLINGAUFSÄTZE

präzise Luftschlitz-Konzentratoren

Die Konzentratordüsen lenken und konzentrieren den Luftstrom des Haartrockners für präziseres Styling und Trocknen. Die Konzentratordüse mit ein paar Zentimeter Abstand direkt auf das Haar richten. Die besonders schmale 6-mm-Stylingdüse (9) eignet sich in Verbindung mit einer Haarbürste optimal, um dem Haar Volumen zu verleihen, während die 8-mm-Glättdüse (10) für schnelleres Trocknen sorgt.

Beim Stylen mit einem der Aufsätze bitte auf die höhere Temperatur des gebündelten Luftstroms achten. Beim Trocknen mit Aufsatz die **niedrige/mittlere** Temperaturstufe wählen.







Diffusor

Mit dem Diffusor wird dem Haar zusätzliches Volumen verliehen, während es schonend trocknet. Perfekt für Dauerwellen oder Naturlocken.

Konzentratordüse oder Diffusor bei ausgeschaltetem Gerät direkt auf die Luftaustrittsöffnung setzen und sicher befestigen. Alle Stylingaufsätze sind magnetisch. Lassen Sie die Düsen abkühlen, bevor Sie sie berühren.

GEBRAUCHSANWEISUNG

- Was en conditioner uw haar zoals gewoonlijk.
- Breng een hittebeschermingsspray aan voor het drogen.
- Steek de stekker van het apparaat in een stopcontact van 220-240 V.
- Für schnelles Trocknen Haar ohne Aufsatz föhnen.
- Für präzises Trocknen und Styling die Aufsätze so verwenden wie oben beschrieben.
- Haartrockner mit der POWER-Taste hinten am Griff an- und ausschalten.
- Speed-Control-Taste drücken und leichten, mittleren oder starken Luftstrom wählen.
- Zum Einstellen der Temperatur einfach die Temperaturtaste drücken und 60 °C, 90 °C oder 120 °C wählen.
- Mittlere bis starke Hitze und Geschwindigkeit zum Trocknen verwenden. Mittlere bis geringe Hitze und Geschwindigkeit zum Frisieren mit Stylingaufsätzen geeignet.
- Kaltluft-Taste am oberen Ende des Griffs gedrückt halten, um das Styling mit kalter Luft zu festigen.
- Geschwindigkeits- und Temperatureinstellung sind auf der LED-Anzeige zu sehen:

GESCHWINDIGKEIT		WÄRME	
	Niedrig		Niedrig
	Mittel		Mittel
	Hoch		Hoch (schnelleres Trocknen)

- Haartrockner nach Gebrauch ausschalten, ausstecken und vor dem Aufbewahren abkühlen lassen.
- Zur platzsparenden Aufbewahrung lässt sich der Griff drehen. (Abb. 1)



Folgen Sie uns auf revamphair.com für aktuelle Haartipps und Ratschläge.

REINIGUNG UND PFLEGE

- Schalten Sie das Gerät aus, ziehen Sie den Netzstecker und lassen Sie das Gerät vollständig abkühlen, bevor Sie es reinigen.
- Wischen Sie alle Oberflächen mit einem weichen, feuchten Tuch ab. Verwenden Sie keine Scheuer- oder chemischen Reinigungsmittel.
- Tauchen Sie das Gerät nicht in Wasser oder andere Flüssigkeiten.
- Stellen Sie sicher, dass alle Teile vollständig mit einem weichen Handtuch abgetrocknet werden, bevor Sie das Gerät erneut verwenden.
- Um Schäden am Kabel zu vermeiden, wickeln Sie es nicht um das Gerät, bewahren Sie das Kabel immer lose neben dem Gerät auf.
- Bewahren Sie das Gerät an einem kühlen, trockenen Ort auf.

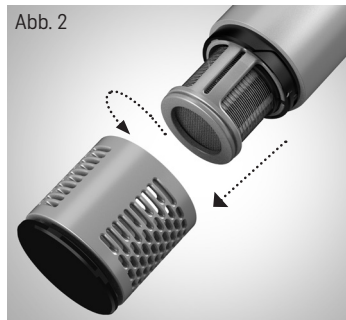

Autoclean-Funktion

Der intelligente Revamp Dynamic Radiance x Shine Ionen-Haartrockner verfügt über eine Selbstreinigungsfunktion für den hinteren Filter.

Einschalten der Autoclean-Funktion:

Bei ausgeschaltetem Haartrockner 5 Sekunden lang die Geschwindigkeitstaste (Funktion 3) gedrückt halten. Der Motor startet dann 20 Sekunden lang das Selbstreinigungssystem.

Entfernen und Reinigen des Filters

Der Filter am hinteren Ende muss regelmäßig von Staub und Schmutz befreit und gesäubert werden, um die Nutzungsdauer und die optimale Leistung von Gerät und Motor zu gewährleisten (Abb. 2)

- Das Gerät vor dem Entfernen des Filters ausschalten und den Netzstecker ziehen.
- Entfernen: Das hintere Schutzgitter gegen den Uhrzeigersinn drehen (siehe entsprechendes Symbol) und abnehmen.
- Reinigen: Filter mit einer weichen Bürste reinigen und wieder einsetzen.
- Wiedereinsetzen: Die Führungen mit den Vertiefungen am Gehäuse (des Haarrockners) ausrichten und gegen den Uhrzeigersinn drehen.

WICHTIGE SICHERHEITSHINWEISE

- Dieses Gerät kann von Kindern ab dem Alter von 16 Jahren und darüber verwendet werden. Personen mit eingeschränkten physischen, sensorischen oder geistigen Fähigkeiten sollten dieses Gerät nicht verwenden. Personen mit fehlender Erfahrung und fehlenden Kenntnissen können dieses Gerät verwenden, wenn sie angemessen überwacht/angewiesen werden und die mit diesem einhergehenden Verfahren verstehen. Kinder dürfen nicht mit dem Gerät spielen. Die Reinigung und Wartung durch den Benutzer darf nicht von Kindern durchgeführt werden, es sei denn, sie sind mindestens 16 Jahre alt und werden überwacht. Bewahren Sie das Gerät und das Kabel bitte stets außerhalb der Reichweite von Kindern auf.
- **WARNHINWEIS:** Für einen zusätzlichen Schutz ist die Installation eines Reststromgeräts (RCD) mit einem Restbetriebs-Nennstrom anzuraten, der 30 mA nicht übersteigt. Bitten Sie hierzu einen Elektriker um Hilfe.
- Stellen Sie bitte stets sicher, dass die verwendete Spannung der auf dem Gerät angegebenen Spannung entspricht, bevor Sie es in die Steckdose stecken.
- **DIESES GERÄT MUSS VON DER STROMVERSORGUNG GETRENNT WERDEN, SOLANGE ES NICHT BENUTZT WIRD.**
-  **WARNHINWEIS:** Dieses Gerät darf nicht im Badezimmer verwendet werden. Es darf nicht in der Nähe von Badewannen, Waschbecken oder anderen Behältern mit Wasser verwendet werden.
- Dieses Gerät darf nicht im Freien verwendet werden.
- Vermeiden Sie, dass Teile des Gerätes mit dem Gesicht, Hals oder der Kopfhaut in Verbindung geraten.
- Wenn es verwendet wird, achten Sie bitte darauf, dass die Ein- und Auslassgitter nicht blockiert werden, da das Gerät sich dadurch automatisch ausschaltet. Stellen Sie sicher, dass das Einlassgitter nicht mit Haushaltsstaub, losen Haaren etc. blockiert wird.
- **GERÄT NICHT OHNE FILTER BETREIBEN**
- Verwenden Sie dieses Gerät nicht, wenn Sie schläfrig sind oder schlafen.
- Lassen Sie das Gerät nicht unbeaufsichtigt, während es an die Stromversorgung angeschlossen ist.
- Setzen Sie das Gerät nicht ab, solange es eingeschaltet ist.
- Bedienen Sie das Gerät nicht mit nassen Händen.
- Setzen Sie das Gerät nicht auf weiche Unterlagen oder Materialien, wie z. B. Teppiche, Betten, Handtücher, Läufer etc.
- Verwenden Sie das Gerät nicht in Räumen, in denen gleichzeitig Aerosole (Sprays) verwendet werden oder Sauerstoff verabreicht wird.
- Verwenden Sie keine Verlängerungskabel für dieses Gerät.
- Lassen Sie das Kabel nicht über eine Tischkante oder einen Tresen hängen und lassen Sie es nicht in Kontakt mit heißen Oberflächen kommen.
- Tragen Sie das Gerät nicht am Kabel.
- Wickeln Sie das Netzkabel nicht um das Gerät. Prüfen Sie das Kabel regelmäßig auf Anzeichen von Schäden.
- Wenn das Netzkabel schadhaft wird, stellen Sie die Verwendung bitte sofort ein und geben Sie das Gerät an Ihren nächsten autorisierten Fachhändler zurück, um Gefahren zu vermeiden.
- Verwenden Sie dieses Gerät nicht, wenn beschädigt ist oder Fehlfunktionen aufweist.
- Verwenden Sie nur die mit dem Gerät gelieferten Aufsätze.
- Nehmen Sie das Gerät nicht auseinander. Im Gerät befinden sich keine Teile, die vom Benutzer gewartet werden können.
- Lassen Sie das Gerät abkühlen, bevor Sie es reinigen und aufbewahren.
- Das Gerät hat eine heiße Oberfläche. Personen, die wärmeempfindlich sind, müssen bei der Anwendung des Gerätes besonders vorsichtig sein.

3 JAHRE GARANTIE

FKA Brands Ltd garantiert für einen Zeitraum von 3 Jahren ab Kaufdatum, dass dieses Produkt frei von Material- und Fertigungsfehlern ist. Diese Garantie umfasst keine Schäden, die durch einen nicht bestimmungsgemäßen Gebrauch oder Missbrauch des Gerätes, Unfälle, die durch Nutzung von Zubehörteilen, die nicht vom Hersteller zugelassen sind oder die Veränderung des Gerätes oder irgendwelche anderen Umstände entstehen, die sich der Kontrolle von FKA Brands Ltd entziehen. Diese Garantie gilt nur, wenn das Gerät in GB bzw. der EU gekauft und betrieben wird. Ein Gerät, für das eine Modifikation oder Anpassung erforderlich wird, damit es in einem anderen Land als dem Land, für das es entwickelt, hergestellt, zugelassen und/oder autorisiert wurde, betrieben werden kann oder die Reparatur an Geräten, die durch diese Modifikationen beschädigt wurden, fallen nicht unter diese Garantie. FKA Brands Ltd haftet nicht für jede Art von Begleit-, Folge- oder besonderen Schäden.

Um einen Garantie-Service für Ihr Gerät zu erhalten, schicken Sie das Gerät bitte zusammen mit Ihrem datierten Kaufbeleg (als Nachweis für den Kauf) frankiert an das regionale Service-Center. Nach Erhalt wird FKA Brands Ltd Ihr Gerät reparieren oder gegebenenfalls ersetzen und frankiert an Sie zurücksenden. Die Garantie wird ausschließlich durch das Service Center durchgeführt. Durch Service-Dienstleistungen, die nicht vom Service Center durchgeführt wurden, verfällt die Garantie. Diese Garantie hat keine Auswirkungen auf Ihre gesetzlich zugesicherten Rechte.

Für Ihr regionales Service Center besuchen Sie bitte

www.revamphair.com/servicecentres

WEEE-Erklärung



Am Ende der Lebensdauer eines Produkts und vor seiner verantwortungsvollen Entsorgung müssen Sie, sofern vorhanden, alle Lampen und Batterien entfernen.

■ Wenn Ihr Produkt personenbezogene Daten enthält, liegt es in Ihrer Verantwortung, alle personenbezogenen Daten zu entfernen, bevor Sie das Produkt entsorgen.

Hinweis: Die Händler von Elektro- und Elektronikgeräten werden Ihr Produkt kostenlos zum Recycling zurücknehmen.

Alternativ können Sie Ihre Elektro- und Elektronikgeräte auch kostenlos bei kommunalen Sammelstellen abgeben.

<https://tinyurl.com/GermanyWEEE>

CARATTERISTICHE



OLI PROGLOSS™ DALL'EFFETTO SUPER SETOSO

Ogni prodotto della gamma per la cura dei capelli Revamp è infuso con OLI PROGLOSS™ DALL'EFFETTO SUPER SETOSO, arricchiti con argan, cheratina e noce di cocco per donare morbidezza e lucentezza.

ACCESSORI MAGNETICI PER LO STYLING

concentratori sottili di precisione

I beccucci stretti permettono di dirigere il getto d'aria dell'asciugacapelli concentrandolo dove serve, per uno styling ancora più preciso. Dirigere il beccuccio sui capelli, lasciando qualche centimetro tra il beccuccio e i capelli. Il beccuccio sottile da 6 mm (9) può essere utilizzato facilmente con una spazzola per creare acconciature voluminose, mentre il beccuccio lucidante da 8 mm (10) può essere utilizzato quando si ha poco tempo a disposizione.

Durante lo styling con gli accessori, ricordare che il flusso dell'aria raggiunge una temperatura particolarmente alta. Quando si usano gli accessori, utilizzare un'impostazione di calore **bassa/media**.







diffusore per ricci

Il diffusore per ricci crea volume e dà ulteriore corpo ai capelli mentre li solleva e li asciuga delicatamente. Perfetto per capelli con permanente e naturalmente ondulati.

Per usare l'asciugacapelli con gli accessori per acconciatura, assicurarsi che sia spento, quindi collocare il beccuccio o il diffusore direttamente sull'estremità anteriore della testa dell'asciugacapelli finché non è ben fissato. Gli accessori per acconciatura sono tutti magnetici. Lasciare che i beccucci si raffreddino prima di toccarli.

ISTRUZIONI PER L'USO

- Lavare i capelli applicando il balsamo come d'abitudine.
- Applicare uno spray protettivo contro il calore prima di asciugare.
- Collegare l'unità a una presa elettrica a 220-240 CA.
- Per un'asciugatura rapida, utilizzare senza accessori.
- Per un'asciugatura e un'acconciatura di precisione, usare gli accessori per l'acconciatura come consigliato nella sezione più sopra.
- Accendere e spegnere l'asciugacapelli premendo il pulsante POWER sul retro dell'impugnatura.
- Per regolare il flusso d'aria, premere il pulsante di controllo della velocità e scegliere un flusso d'aria basso, medio o alto.
- Per regolare la temperatura, è sufficiente premere il pulsante di controllo del calore e scegliere tra le temperature di 60 °C, 90 °C e 120 °C.
- Le impostazioni di calore e velocità da media a alta servono per asciugare i capelli. Le impostazioni di calore e velocità da media a bassa sono per l'acconciatura dei capelli utilizzando gli appositi accessori.
- Tener premuto il pulsante del soffio freddo sulla parte anteriore dell'impugnatura per ottenere un getto di aria fresca per l'acconciatura.
- I livelli di velocità e di temperatura vengono indicati sul display LED dell'asciugacapelli:

VELOCITÀ		CALORE	
	Basso		Basso
	Media		Medio
	Alta		Alto (per un'asciugatura più rapida)

- Dopo l'uso, spegnere l'asciugacapelli, scollegarlo dalla presa elettrica e attendere che si raffreddi prima di conservarlo.
- Per riporlo facilmente, piegare l'impugnatura per rendere l'asciugacapelli di dimensioni più compatte (Fig. 1).

Seguici su revamphair.com per ricevere i nostri ultimi consigli e suggerimenti.

PULIZIA E MANUTENZIONE

- Spegnere l'apparecchio, scollegare dalla presa elettrica e far raffreddare completamente prima di pulire.
- Passare un panno morbido inumidito su tutte le superfici. Non usare detergenti aggressivi o abrasivi.
- Non immergere l'apparecchio in acqua o altro liquido.
- Assicurarsi che tutte le parti dell'unità siano perfettamente asciutte passandole con un panno morbido prima dell'uso.
- Non avvolgere il cavo intorno all'unità per non danneggiarlo: custodirlo raccolto vicino all'apparecchio.
- Custodire in un luogo fresco e asciutto.

Funzione di autopulizia

L'asciugacapelli ionico digitale intelligente Revamp Dynamic Radiance x Shine è dotato di una funzione di AUTOPULIZIA che aiuta a pulire il filtro posteriore.

Attivare la funzione di autopulizia:

Spegnere l'asciugacapelli e mantenere premuto il pulsante di controllo della velocità (funzione 3) per 5 secondi. Il motore attiverà il sistema di pulizia per 20 secondi.

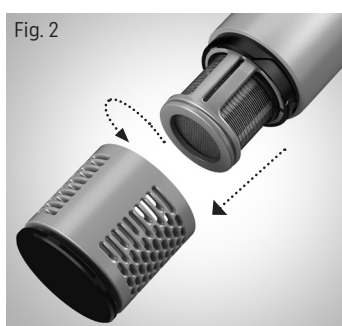

Rimozione e pulizia del filtro

Il prodotto continuerà a offrire prestazioni ottimali senza compromettere la vita utile del motorino se viene pulito e se vengono periodicamente rimossi polvere e sporco dalla griglia posteriore (Fig. 2)

- Spegner il dispositivo e scollegarlo dalla rete elettrica prima di rimuovere il filtro.
- Per la rimozione - Ruotare la griglia posteriore in senso antiorario (Come indicato sulla griglia) ed estrarla.
- Per la pulizia - Pulire con una spazzola morbida e riposizionare.
- Per il riposizionamento - Allineare le guide della griglia alle fessure sul corpo dell'apparecchio e ruotare in senso orario.

AVVERTENZE IMPORTANTI

- Questo apparecchio può essere usato a partire da 16 anni di età. Si sconsiglia l'uso da parte di persone con capacità fisiche, sensoriali e percettive ridotte. Le persone senza la necessaria esperienza o conoscenza a riguardo, possono usare il prodotto se sono supervisionate o hanno ricevuto specifiche istruzioni e se comprendono i relativi pericoli. Questo apparecchio non deve essere usato come giocattolo. I bambini di età inferiore a 16 anni, non devono occuparsi della pulizia e della manutenzione dell'apparecchio senza supervisione. Tenere l'apparecchio e il cavo fuori dalla portata dei bambini di età inferiore a 16 anni.
- **ATTENZIONE:** per una protezione extra, si consiglia di installare un dispositivo salvavita (RCD) con una corrente differenziale nominale non superiore a 30mA. Rivolgersi a un elettricista.
- Assicurarsi sempre che la tensione della rete elettrica corrisponda a quella indicata sull'unità prima di collegare lo spinotto alla presa.
- SI CONSIGLIA DI SCOLLEGARE L'APPARECCHIO DALLA PRESA ELETTRICA QUANDO INUTILIZZATO.



- **ATTENZIONE:** Questo apparecchio deve restare fuori dal bagno. Non deve essere usato vicino a vasche da bagno, lavandini o altri contenitori di acqua.
- Non usare all'aperto.
- Evitare il contatto di qualsiasi componente dell'apparecchio con viso, collo o cuoio capelluto.
- Durante l'uso, assicurarsi che le griglie di entrata e di uscita non siano bloccate in nessun modo per evitare che l'unità si spenga automaticamente. Assicurarsi che la griglia di entrata sia pulita da lanugine, capelli, ecc.
- **NON UTILIZZARE QUESTO APPARECCHIO SENZA IL FILTRO CORRETTAMENTE POSIZIONATO**
- Non usare in uno stato di sonnolenza.
- Non lasciare incustodito un apparecchio collegato alla rete elettrica.
- Non mettere via l'apparecchio ancora acceso.
- Non usare con le mani bagnate.
- Non appoggiare su arredi o materiali morbidi (per es., tappeti, biancheria, ecc.)
- Non usare negli stessi ambienti in cui si utilizzano spray aerosol o si somministra ossigeno.
- Non usare con una prolunga elettrica.
- Non lasciare pendere il cavo dal bordo di un tavolo o di un banco ed evitare il contatto con superfici calde.
- Non trasportare l'apparecchio afferrandolo per il cavo di alimentazione.
- Non avvolgere il cavo di alimentazione attorno all'unità. Controllare regolarmente il cavo per individuare eventuali segni di danneggiamento.
- In caso di cavo danneggiato, interrompere immediatamente l'uso dell'apparecchio e restituirlo al rivenditore autorizzato più vicino per la riparazione o sostituzione al fine di evitare pericoli.
- Non usare l'apparecchio se danneggiato o malfunzionante.
- Non usare in abbinamento ad accessori diversi da quelli forniti con il prodotto.
- Non smontare l'apparecchio. Non contiene parti che richiedono manutenzione.
- Lasciare raffreddare l'unità completamente prima di pulirla e metterla via.
- La superficie dell'apparecchio è riscaldata. Le persone insensibili al calore devono prestare la massima attenzione durante l'utilizzo dell'apparecchio.

3 ANNI DI GARANZIA

FKA Brands Ltd garantisce il prodotto da difetti di componenti e lavorazione per un periodo di 3 anni dalla data di acquisto, fatte salve le indicazioni riportate nel seguito. La garanzia sui prodotti offerta da FKA Brands Ltd non copre i danni causati da uso improprio o abuso, incidente, collegamento di accessori non autorizzati, alterazione del prodotto o qualsiasi altra condizione non imputabile a FKA Brands Ltd. La presente garanzia è valida esclusivamente se il prodotto è acquistato e utilizzato nel Regno Unito / nell'UE. La presente garanzia non copre le modifiche o gli adattamenti necessari per il funzionamento dell'apparecchio in un Paese diverso da quello per cui è progettato, prodotto, approvato e/o autorizzato, né la riparazione di apparecchi danneggiati da tali modifiche. FKA Brands Ltd non sarà ritenuta responsabile di alcun tipo di danno incidentale, consequenziale o speciale.

Per usufruire del servizio di manutenzione in garanzia, restituire il prodotto in franchigia postale al centro servizi locale unitamente alla ricevuta di pagamento (come prova di acquisto). Al ricevimento del prodotto, FKA Brands Ltd si occuperà della riparazione o della sostituzione, a seconda del caso, e della restituzione in franchigia postale. La garanzia è garantita esclusivamente tramite il centro di assistenza. La manutenzione di questo prodotto da soggetti diversi dal Centro Servizi annulla la garanzia. La presente garanzia non influirà sui diritti sanciti per legge.

Per scoprire il Centro Servizi più vicino, visitare la pagina

www.revamphair.com/servicecentres

WEEE explanation



Questo simbolo indica che il prodotto non deve essere smaltito assieme agli altri rifiuti domestici in tutti i Paesi dell'Unione Europea. Al fine di evitare un eventuale danno ambientale e alla salute umana derivante dallo smaltimento dei rifiuti non controllato, riciclare il prodotto in maniera responsabile per promuovere il riutilizzo sostenibile delle risorse materiali. Per la restituzione del dispositivo usato, utilizzare gli appositi sistemi di restituzione e raccolta oppure contattare il rivenditore presso cui il prodotto è stato acquistato, che provvederanno al suo riciclaggio in conformità alle norme di sicurezza ambientale.

CARACTERÍSTICAS



ACEITES SUPERSUAVES PROGLOSS™

Todos los productos Revamp para el cuidado del cabello están tratados con ACEITES SUPERSUAVES PROGLOSS™, enriquecidos con argán, queratina y coco para una máxima suavidad y brillo.

ACCESORIOS MAGNÉTICOS DE PEINADO

concentradores de precisión fina

las boquillas concentradoras le permiten dirigir y concentrar el flujo de aire del secador para una mayor precisión al secar y moldear. Dirija la boquilla concentradora hacia su cabello, dejando un par de centímetros de distancia entre la boquilla y el cabello. La boquilla moldeadora fina de 6 mm (9) puede usarse con un cepillo de moldeado para crear un estilo voluminoso con facilidad y la boquilla alisadora de 8 mm (10) puede usarse para secar el cabello más rápidamente.

Mientras se peina con los accesorios, tenga en cuenta que la temperatura del flujo de aire del secador aumentará. Con los accesorios, utilice un control de calor **bajo o medio**.







difusor para rizos

El difusor para rizos aporta volumen y eleva el cabello, lo que proporciona más cuerpo al tiempo que lo seca con suavidad. Perfecto para cabellos con permanente o con ondas naturales.

Para usar el secador con los accesorios de peinado, asegúrese de que esté apagado y coloque la boquilla concentradora o el difusor directamente en el extremo frontal del cabezal del cilindro hasta que esté bien fijado. Todos los accesorios de peinado son magnéticos. Espere a que las boquillas se enfríen antes de tocarlas.

INSTRUCCIONES DE USO

- Lávese el pelo y póngase suavizante como suele hacer habitualmente.
- Aplique el producto protector del calor antes de secarlo.
- Enchufe el aparato a una toma de corriente de 220-240 V.
- Para secar el cabello rápidamente, no use ningún accesorio.
- Para un secado y un peinado de precisión, use los accesorios de peinado según se recomienda en el anterior apartado.
- Encienda y apague el secador con el botón de ENCENDIDO/APAGADO de la parte posterior del mango.
- Para ajustar el flujo de aire, pulse el botón de control de la velocidad y seleccione un flujo bajo, medio o alto.
- Para ajustar la temperatura, simplemente apriete el botón de control de temperatura y elija entre 60 °C, 90 °C o 120 °C.
- Los controles de velocidad y temperatura medio y alto se utilizan para secar el cabello. Los controles de velocidad y temperatura medio y bajo se utilizan para peinar el cabello con los accesorios de peinado.
- Pulse y mantenga el botón de golpe de frío de la parte frontal superior del mango para obtener un chorro frío de aire para fijar el peinado.
- Los niveles de velocidad y temperatura se indican en la pantalla LED del secador:

VELOCIDAD		TEMPERATURA	
	Velocidad baja		Temperatura baja
	Velocidad media		Temperatura media
	Velocidad alta		Temperatura alta (para secado rápido)

- Al acabar con su uso, apague el secador, desenchúfelo y deje que se enfríe antes de guardarlo.
- Para guardarlo fácilmente, gire el mango de modo que el secador quede más compacto. (ilustración 1)

Síguenos en revamphair.com para ver nuestros últimos consejos y sugerencias de peinado.

LIMPIEZA Y MANTENIMIENTO

- Apague el aparato, desenchúfelo de la toma de corriente y deje que se enfríe antes de limpiarlo.
- Limpie todas las superficies con un paño suave y húmedo. No use detergentes ni limpiadores abrasivos.
- No sumerja el aparato en agua, ni en ningún otro líquido.
- Antes de volver a usarlo, asegúrese de que todas las piezas se hayan secado debidamente con un paño suave.
- Para evitar que se dañe el cable, no lo enrosque alrededor del aparato y guárdelo con holgura siempre al lado del mismo.
- Guárdelo en un lugar fresco y seco.

Función de autolimpieza

El secador inteligente, iónico y digital Revamp Dynamic Radiance x Shine cuenta con una función de AUTOLIMPIEZA que ayuda a limpiar el filtro posterior.

Cómo activar la función de autolimpieza:

Con el secador apagado, mantenga pulsado el botón de control de velocidad (opción 3) durante 5 segundos. El motor pondrá el sistema de limpieza en funcionamiento durante 20 segundos.

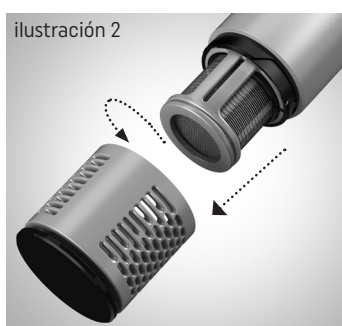

Retirar y limpiar el filtro

Para mantener un rendimiento óptimo del aparato y prolongar la vida del motor, es importante eliminar con frecuencia el polvo y la suciedad de la rejilla posterior y limpiarlo (ilustración 2)

- Apague el aparato y desenchúfelo antes de retirar el filtro.
- Para retirarlo: gire la rejilla posterior hacia la izquierda (la dirección se indica en la rejilla) y tire de ella.
- Para limpiarlo: límpielo con un cepillo suave y vuelva a colocarlo.
- Para volver a colocarlo: alinee las guías de la rejilla con las ranuras de la carcasa del cepillo y gire hacia la derecha.

MEDIDAS DE SEGURIDAD IMPORTANTES

- Este aparato no es apto para su uso por menores de 16 años. Personas con capacidades físicas, sensoriales o mentales reducidas tampoco deben usarlo. Personas con falta de experiencia y familiarización pueden usar el producto siempre bajo supervisión o si se les ha explicado el funcionamiento y entienden los riesgos que acarrea. Este aparato no es un juguete, ni debe tratarse como tal. Los menores de 16 años no deben ocuparse de su limpieza ni de su mantenimiento, y aún a partir de esa edad, deben hacerlo con supervisión. Mantenga el aparato y su cable fuera del alcance de menores de 16 años.
- **ADVERTENCIA:** se recomienda, como medida de protección adicional, la instalación de un dispositivo de corriente residual (DCR) cuya corriente operativa no supere los 30 mA. Consulte la opinión de un electricista.
- Antes de enchufar el aparato a la toma de corriente, asegúrese siempre de que el voltaje que vaya a usar se corresponda con el indicado en el aparato.
- CUANDO NO VAYA A UTILIZARLO, DESENCHÚFELO DE LA TOMA DE CORRIENTE.



- **ADVERTENCIA:** No lo use en un cuarto de baño. No debe usarse cerca de bañeras, lavabos u otros receptáculos de agua.
- Este aparato tampoco debe usarse a la intemperie.
- Evite que cualquiera de sus piezas le roce la cara, el cuello o el cuero cabelludo.
- Cuando lo esté usando, preste especial atención a no bloquear las rejillas de entrada y salida de ventilación, ya que de lo contrario la unidad se detendría automáticamente. Asegúrese de que la rejilla de entrada quede despejada de obstáculos, como las pelusillas que se forman por suciedad o pelos caídos, entre otros.
- NO UTILICE EL APARATO SIN COLOCAR EL FILTRO EN SU SITIO
- No utilice este aparato si está somnoliento o aletargado.
- No deje este aparato desatendido mientras esté enchufado.
- No coloque el aparato sobre una superficie cuando aún esté encendido.
- No lo ponga en funcionamiento con las manos húmedas.
- No apoye en mobiliario o material blando, por ejemplo, moqueta, ropa de cama, toallas, alfombras, etc.
- No lo ponga en funcionamiento en lugares en los que se estén usando productos en aerosol (espray) o en los que se esté administrando oxígeno.
- No acople ningún alargador a este aparato.
- No deje que el cable cuelgue del extremo de la mesa o de un reborde, ni tampoco que entre en contacto con superficies calientes.
- No traslade el aparato agarrándolo del cable.
- No enrolle el cable alrededor del aparato. Examine el cable periódicamente para ver si presenta algún indicio de estar dañado.
- Si el cable de alimentación se daña, deje de usarlo inmediatamente y devuelva el aparato a su servicio técnico autorizado para que lo arreglen o lo sustituyan y así evitar cualquier peligro.
- No lo use si el aparato si está dañado o funciona mal.
- No use otros accesorios que no sean los suministrados con el producto.
- No desmonte el aparato; no hay ninguna parte que pueda reparar el usuario.
- Deje que se enfríe el aparato antes de limpiarlo y guardarlo.
- El aparato tiene una superficie caliente. Las personas que no tengan sensibilidad al calor deben tener cuidado al usar este aparato.

3 AÑOS DE GARANTÍA

FKA Brands Ltd garantiza que este producto está libre de fallos de fabricación y de mano de obra durante un período de 3 años a partir de la fecha de adquisición, salvo las excepciones que se mencionan a continuación. La garantía de este producto FKA Brands Ltd no cubre los daños causados por un mal uso o abuso, por accidentes, por acoplamiento de accesorios no autorizados, por modificaciones al producto, o cualquier otro condicionante que esté fuera del alcance del control de FKA Brands Ltd. Esta garantía únicamente entrará en vigor si el producto se ha adquirido y operado en RU/UE. La garantía no cubre las modificaciones o adaptaciones que precise el producto para que funcione en otros países distintos de los que va destinado, ha sido fabricado, aprobado y/o autorizado, ni tampoco están cubiertas las reparaciones de daños causados en el producto por estas modificaciones. FKA Brands Ltd no será responsable de incidentes, consecuencias o daños especiales.

Si necesita servicio técnico cubierto por la garantía del producto, devuelva el producto franqueado al Centro de Servicios en la dirección que figura en el dorso de este manual, acompañado de su recibo de compra (como justificante). Al recibirlo, FKA Brands Ltd reparará o sustituirá el producto, según proceda, y se lo enviará de vuelta franqueado. Apague el aparato y desenchúfelo antes de retirar el filtro. Reparaciones en cualquier otro servicio técnico distinto de anularán la garantía. Esta garantía no afecta sus derechos legales.

Busque su Centro de Servicios más próximo en:

www.revamphair.com/servicecentres

Explicación RAEE



Este símbolo indica que este artículo no se debe tirar a la basura con otros residuos domésticos en ningún lugar de la UE. A fin de prevenir los efectos perjudiciales que la eliminación sin control de los residuos puede tener sobre el medio ambiente o la salud de las personas, le rogamos que los recicle de forma responsable para fomentar la reutilización sostenible de los recursos materiales. Para devolver su dispositivo usado, utilice los sistemas de devolución y recogida o póngase en contacto con la empresa a la que le compró el artículo, la cual lo podrá recoger para que se recicle de forma segura para el medio ambiente.

KENMERKEN



ZIJDEZACHTE PROGLOSS™-OLIE

Aan alle producten in de Revamp-haarverzorgingslijn is zijdezachte PROGLOSS™-olie toegevoegd, verrijkt met argan, keratine en kokos voor ultiem zachte en glanzende lokken.

MAGNETISCHE STYLINGACCESSOIRES

slimme nauwkeurige blaasmonden

Met de speciale blaasmond kan de luchtstroom effectiever worden geregeld zodat het haar gemakkelijker is te stylen en drogen. Richt de blaasmond op enkele centimeters afstand op het haar. Gebruik de compacte 6 mm (9) blaasmond in combinatie met een stylingborstel om het haar snel volumineus te stylen. Gebruik de 8 mm blaasmond (10) om het haar sneller te drogen.

Houd rekening met de hogere temperatuur van de luchtstroom uit de föhn als u de accessoires gebruikt om het haar te stylen. Gebruik de warmte-instelling **low/ medium** bij het gebruik van de accessoires.







diffuser voor krullen

De Curl Diffuser geeft het haar volume en beweging terwijl het zorgvuldig wordt gedroogd. Ideaal voor gepermanent haar of lokken met een natuurlijke slag.

Zorg dat de föhn is uitgeschakeld als u de föhn wilt combineren met de accessoires. Klik de blaasmond of diffuser vervolgens rechtstreeks vast op de bovenkant van de föhn. Alle stylingaccessoires zijn magnetisch. Laat de blaasmonden eerst afkoelen vooraleer u ze aanraakt.

GEBRUIKSAANWIJZING

- Was en conditioneer uw haar zoals gewoonlijk.
- Breng een hittebeschermingsspray aan voor het drogen.
- Steek de stekker van het apparaat in een stopcontact van 220-240 V.
- Gebruik zonder accessoires om het haar snel te drogen.
- Gebruik de stylingaccessoires zoals hierboven beschreven om het haar nauwkeurig te drogen en te stylen.
- Schakel de föhn in en uit met de knop POWER aan de achterkant van het handvat.
- Druk op de snelheidsregeling om de luchtstroom te regelen en selecteer een lage, gemiddelde of hoge luchtstroom.
- Druk op de warmteregeling om de temperatuur te regelen en selecteer 60°C, 90°C of 120°C.
- Gebruik de gemiddelde en hoge warmte-instellingen om het haar te drogen. Gebruik de gemiddelde en lage warmte-instellingen om het haar te stylen met behulp van de stylingaccessoires.
- Houd de Cold Shot-knop aan de voorkant van het handvat ingedrukt om het haar te fixeren met koele lucht.
- De snelheids- en warmteniveaus worden weergegeven op het LED-scherm van de föhn:

SNELHEID		WARMTE	
	Lage snelheid		Lage warmte
	Middelmatige snelheid		Middelmatige warmte
	Hoge snelheid		Hoge warmte (om het haar sneller te drogen)

- Schakel na gebruik de droger uit, trek de stekker uit het stopcontact en laat voor het opbergen eerst afkoelen.
- Draai het handvat om de föhn compacter en gemakkelijker op te bergen. (Afb. 1)

Volg ons via [revamphair.com](https://www.revamphair.com) voor de nieuwste tips en adviezen over haar.

REINIGEN EN ONDERHOUD

- Haal de stekker van het apparaat uit het stopcontact en laat het volledig afkoelen alvorens het te reinigen.
- Veeg alle oppervlakken af met een zachte vochtige doek. Gebruik geen schurende of chemische reinigingsmiddelen.
- Dompel het apparaat niet onder in water of een andere vloeistof.
- Zorg ervoor dat alle onderdelen goed gedroogd zijn met een zachte handdoek voordat u ze opnieuw gebruikt.
- Om beschadiging van het snoer te voorkomen, mag u het snoer niet om het apparaat wikkelen, maar moet u het snoer altijd losjes naast het apparaat opbergen.
- Het apparaat op een koele, droge plaats bewaren.

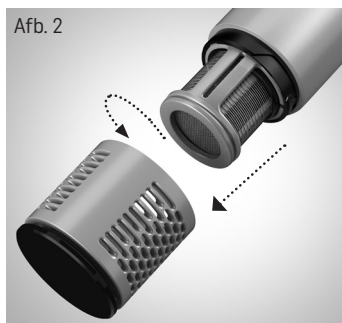

Automatische reinigingsfunctie

De digitale en intelligente ionische föhn Revamp Dynamic Radiance x Shine beschikt over een automatische reinigingsfunctie om het filter aan de achterkant te helpen reinigen.

De automatische reinigingsfunctie inschakelen:

Schakel de föhn uit en houd de snelheidsregeling (functie 3) 5 seconden ingedrukt. Het reinigingssysteem zal vervolgens 20 seconden worden ingeschakeld door de motor.

Het filter verwijderen en reinigen

Om het product optimaal te laten presteren en de levensduur van de motor te verlengen, is het belangrijk om regelmatig stof en vuil van het achterste rooster te verwijderen en te reinigen. (Afb. 2)

- Schakel het apparaat uit en verwijder de stekker uit het stopcontact voordat u het filter verwijdert.
- Verwijderen - Draai het rooster aan de achterkant tegen de klok in (zoals op het rooster staat aangegeven) en verwijder het filter.
- Reinigen - Reinig met een zachte doek en vervang.
- Vervangen - Zorg dat de markeringen op het rooster zijn uitgelijnd met de uitsparingen in de behuizing (op de föhn) en draai met de klok mee.

BELANGRIJKE VOORZORGSMAATREGELEN

- Dit apparaat mag worden gebruikt door kinderen van 16 jaar en ouder. Dit product mag niet worden gebruikt door personen met verminderde lichamelijke, zintuiglijke of geestelijke vermogens. Personen met een gebrek aan ervaring en kennis mogen het product onder toezicht of na instructie gebruiken als ze de gevaren ervan begrijpen. Kinderen mogen niet spelen met het apparaat. Zonder toezicht mogen kinderen het apparaat niet reinigen of onderhouden, tenzij ze 16 jaar of ouder zijn. Houd het apparaat en het snoer buiten het bereik van kinderen onder de 16 jaar.
- **WAARSCHUWING:** voor extra beveiliging is de installatie van een aardlekschakelaar (RCD) met een nominale reststroom van maximaal 30 mA aan te bevelen. Vraag een elektricien om advies.
- Controleer altijd of de te gebruiken spanning overeenkomt met de op het apparaat aangegeven spanning voordat u het apparaat in het stopcontact steekt.
- HAAL ALTIJD DE STEKKER UIT HET STOPCONTACT WANNEER HET APPARAAT NIET IN GEBRUIK IS.
-  **WAARSCHUWING:** Dit apparaat is niet geschikt voor gebruik in de badkamer. Het mag niet worden gebruikt in de buurt van badkuipen, wasbakken of andere waterdragers.
- Dit apparaat mag niet buitenshuis worden gebruikt.
- Voorkom dat enig deel van het apparaat in contact komt met het gezicht, de hals of de hoofdhuid.
- Let er bij het gebruik op dat de aanzuig- en afvoerroosters niet geblokkeerd zijn, omdat het apparaat dan automatisch stopt. Zorg ervoor dat het aanzuigrooster vrij is van obstructies zoals huishoudelijke pluisjes, losse haren, enz.
- GEBRUIK HET APPARAAT NIET ALS HET FILTER ONTBREEKT
- Gebruik het apparaat niet als u suf of slaperig bent.
- Laat het apparaat niet onbeheerd achter terwijl het is aangesloten.
- Zet het apparaat niet neer terwijl het nog aan staat.
- Niet gebruiken met natte handen.
- Plaats het apparaat niet op zachte ondergronden of materialen, zoals tapijt, beddengoed, handdoeken, tapijten, enz.
- Dit apparaat niet gebruiken op plaatsen waar spuitbusproducten worden gebruikt of waar zuurstof wordt toegediend.
- Dit apparaat niet met een verlengsnoer gebruiken.
- Laat het snoer niet over de rand van een tafel of toonbank hangen of in contact komen met hete oppervlakken.
- Draag het apparaat niet aan het netsnoer.
- Wikkel het netsnoer niet om het apparaat. Controleer het snoer regelmatig op beschadigingen.
- Als het netsnoer beschadigd raakt, dient u het gebruik onmiddellijk te staken en het apparaat voor reparatie of vervanging terug te sturen naar uw dichtstbijzijnde geautoriseerde servicedealer om gevaar te voorkomen.
- Gebruik het apparaat niet als het beschadigd is of niet goed werkt.
- Gebruik geen andere hulpstukken dan die welke bij dit product zijn geleverd.
- Haal het apparaat niet uit elkaar. Het apparaat bevat geen door de gebruiker te repareren onderdelen.
- Laat het apparaat afkoelen voordat u het schoonmaakt en opbergt.
- Het apparaat heeft een verwarmd oppervlak. Personen die ongevoelig zijn voor hitte dienen voorzichtig met het apparaat om te gaan.

3 JAAR GARANTIE

FKA Brands Ltd geeft 3 jaar garantie op materiële en fabrieksfouten vanaf de aankoopdatum, met uitzondering van het onderstaande. Deze productgarantie van FKA Brands Ltd is niet van toepassing op beschadigingen veroorzaakt door verkeerd gebruik of misbruik; ongelukken; het bevestigen van niet-toegestane accessoires; wijzigingen aan het product; en andere condities waar FKA Brands Ltd geen controle over heeft. Deze garantie is alleen geldig wanneer het product aangeschaft en gebruikt wordt in het VK / de EU. Een product dat gewijzigd of aangepast moet worden om gebruikt te kunnen worden in een land anders dan het land waarvoor het was ontworpen, geproduceerd, goedgekeurd en/of geautoriseerd, of reparatie van producten die beschadigd zijn door deze wijzigingen, valt niet onder deze garantie. FKA Brands Ltd is niet verantwoordelijk voor eventuele indirecte, speciale of gevolgschade.

Om garantieservice voor uw product te krijgen, dient u het product gefrankeerd naar uw plaatselijke onderhoudscentrum te sturen, samen met de gedateerde kassabon (als bewijs van aankoop). Na ontvangst zal FKA Brands Ltd uw product repareren of vervangen (waar nodig) en deze gefrankeerd aan u retourneren. Garantiewerkzaamheden worden uitsluitend via het onderhoudscentrum van verzorgd. Onderhoud van dit product door anderen dan een onderhoudscentrum van doet deze garantie vervallen. Deze garantie laat uw wettelijke rechten onverlet.

Voor uw lokale Service Centre, bezoek

www.revamphair.com/servicecentres

Uitleg over AEEA



Deze markering geeft aan dat dit product binnen de EU niet met ander huisvuil mag worden weggeworpen. Om eventuele schade aan het milieu of de menselijke gezondheid door het ongecontroleerd wegwerpen van afval te voorkomen, dient dit apparaat op verantwoorde wijze gerecycled te worden om duurzaam hergebruik van materiaalbronnen te bevorderen. Wilt u het gebruikte apparaat retourneren, gebruik dan de retour- en ophaalsystemen of neem contact op met de winkelier waar het product gekocht is. Deze zal het product voor milieuveilige recycling accepteren.

FUNCIONALIDADES



1. Botão de jato ultrafrio
2. Visor LED inteligente
3. Ligar/desligar e controlo de velocidade
4. Botão de controlo do calor
5. Ligar/desligar
6. Microfiltro traseiro com dupla filtragem e fácil de limpar
7. Pega giratória e rotativa para fácil armazenamento e viagem
8. Olhal para pendurar
9. Concentrador magnético fino de precisão de 6 mm
10. Concentrador magnético de precisão de 8 mm
11. Difusor magnético para caracóis

ÓLEOS SUPER SUAVES PROGLOSS™

Qualquer produto da gama de cuidados capilares Revamp possui ÓLEOS SUPER SUAVES PROGLOSS™ – enriquecidos com Argão, Queratina e Coco para uma maior suavidade e brilho.

ACESSÓRIOS MAGNÉTICOS DE STYLING

concentradores finos de precisão

Os difusores concentradores permitem-lhe direcionar e concentrar a saída de ar do secador, para maior precisão quando estiver a modelar e a secar. Direcione o difusor concentrador para o seu cabelo, deixando um espaço de alguns centímetros entre o difusor e o cabelo. O difusor modelador fino de 6 mm (9) pode ser utilizado com uma escova de modelar para um estilo volumoso fácil e o difusor suavizador de 8 mm (10) pode ser usado para uma secagem mais rápida.

Ao modelar o seu cabelo com os acessórios, tenha atenção à crescente temperatura da saída de ar do secador. Utilize uma definição de calor **baixa/média** ao utilizar os acessórios.







difusor para caracóis

O Difusor para caracóis é um difusor de cabelo volumoso que levanta o cabelo e lhe dá mais corpo, secando ao mesmo tempo o cabelo suavemente. Perfeito para cabelos com permanente ou naturalmente ondulados.

Para utilizar o secador com os acessórios de styling, assegure-se de que o secador está desligado, depois instale o difusor concentrador ou difusor diretamente sobre a extremidade frontal da cabeça do cilindro até estar seguro. Os acessórios de styling são todos magnéticos. Deixe os acessórios esfriarem antes de tocá-los.

INSTRUÇÕES DE UTILIZAÇÃO

- Lave o seu cabelo como normalmente, remova o excesso de humidade com uma toalha e penteie-o para desemaranhar.
- Aplique spray de proteção contra o calor antes de secar.
- Ligue o produto a uma fonte de alimentação de 220-240 V.
- Para secar rapidamente o cabelo, utilize sem acessórios.
- Para uma secagem e um styling de precisão, utilize os acessórios de styling recomendados na secção acima.
- Ligue e desligue o secador, alternando o botão de alimentação situado na parte de trás da pega.
- Para ajustar a saída de ar, pressione o botão de controlo da velocidade e escolha uma saída de ar baixa, média ou elevada.
- Para ajustar a temperatura, pressione o botão de controlo do calor e escolha 60°C, 90°C ou 120°C.
- As definições de calor e velocidade média a elevada destinam-se a secar o cabelo. As definições de calor e velocidade média a baixa destinam-se a modelar o cabelo com os acessórios de styling.
- Pressione e mantenha pressionado o botão de jato frio na parte superior da frente da pega para obter um jato de ar frio para definir o seu estilo.
- Os níveis de velocidade e de temperatura são indicados no visor LED do secador:

VELOCIDADE		CALOR	
	Desligado		Calor baixo
	Velocidade média		Calor médio
	Velocidade alta		Calor elevado (para secagem mais rápida)

- Após a utilização, desligue o secador, remova o cabo da tomada e deixe-o arrefecer antes de o guardar.
- Para facilitar o armazenamento, rodar a pega para tornar o secador mais compacto. (Fig. 1)

Siga-nos em revamphair.com para obter as mais recentes recomendações e aconselhamento capilar.

LIMPEZA E MANUTENÇÃO

- Se tiver terminado de usar o aparelho, desligue-o, desligue o cabo da alimentação e deixe-o arrefecer por completo antes de proceder à limpeza.
- Limpe todas as superfícies com um pano macio e húmido. Não utilize agentes de limpeza ou abrasivos agressivos.
- Não mergulhe o aparelho em água ou em qualquer outro líquido.
- Assegure-se de que todas as peças estão totalmente secas com um pano macio antes de voltar a utilizar.
- Para evitar danos ao cabo, não o enrole em redor do aparelho, guarde sempre o cabo de forma solta junto ao aparelho.
- Guarde num local fresco e seco.

Função de limpeza automática

O secador de cabelo iónico inteligente digital Revamp Dynamic Radiance x Shine possui uma função de LIMPEZA AUTOMÁTICA para ajudar a limpar o filtro traseiro.

Ligar a função de limpeza automática:

Quando o secador de cabelo estiver desligado, pressione e mantenha pressionado o botão de controlo da velocidade (função 3) durante 5 segundos. O motor coloca então o sistema de limpeza em funcionamento durante 20 segundos.

Fig. 1



Fig. 2



Remoção e limpeza do filtro

Para manter o desempenho ideal do produto e prolongar a vida útil do motor, é importante remover regularmente o pó e sujidades da grelha traseira e limpar. (Fig. 2)

- Desligue o dispositivo e remova a ficha da tomada antes de retirar o filtro.
- Para remover - Rode a grelha traseira no sentido contrário ao dos ponteiros do relógio (conforme indicado na grelha) e puxe-a para fora.
- Para limpar - Limpe com uma escova macia e substitua.
- Para substituir - Alinhe as guias da grelha com as ranhuras no compartimento (no secador) e rode no sentido dos ponteiros do relógio.

SALVAGUARDAS IMPORTANTES

- Este aparelho pode ser utilizado por crianças com idade igual ou superior a 16 anos. As pessoas com reduzidas capacidades físicas, sensoriais ou mentais não deverão utilizar este produto. As pessoas com falta de experiência e conhecimentos poderão utilizar este produto caso tenham tido supervisão/instrução e compreendam os perigos envolvidos. As crianças não devem brincar com o aparelho. A limpeza e manutenção por parte do utilizador não devem ser efetuadas por crianças com idade inferior a 16 anos e sem a devida supervisão. Mantenha o aparelho e o cabo fora do alcance das crianças com idade inferior a 16 anos.
- **AVISO:** Para uma proteção adicional é aconselhável a instalação de um dispositivo de corrente alternada (RCD) com uma corrente de funcionamento residual que não exceda os 30 mA. Peça aconselhamento a um electricista.
- Assegure-se sempre de que a tensão a utilizar corresponde à tensão indicada na unidade antes de ligar o aparelho à tomada elétrica.
- **ESTE APARELHO DEVE SER DESLIGADO DA ALIMENTAÇÃO ELÉTRICA QUANDO NÃO ESTIVER A SER USADO.**
-  **AVISO:** Este aparelho não pode ser colocado numa casa de banho. Não deve ser utilizado em banheiras, lavatórios ou qualquer outro recipiente que contenha água.
- Este aparelho não pode ser utilizado no exterior.
- Evite o contacto de qualquer parte do aparelho com a face, o pescoço ou o escalpe.
- Durante a utilização, esteja atento a que as grelhas de entrada e saída não estejam obstruídas já que tal poderá fazer com que a unidade pare automaticamente. Assegure-se de que a grelha de entrada está desobstruída de algodão, cabelos soltos, etc.
- **NÃO UTILIZE O APARELHO SEM O FILTRO INSTALADO**
- Não utilize o aparelho quando se sentir sonolento.
- Não deixe o aparelho sem supervisão enquanto este está ligado.
- Não pose o aparelho enquanto este estiver ligado.
- Não operar com as mãos molhadas.
- Não coloque o aparelho sobre materiais ou mobiliário maleável como por ex., tapete, roupa de cama, toalhas, carpetes, etc.
- Não utilizar em locais onde são utilizados produtos aerossóis (spray) ou em que seja administrado oxigénio.
- Não utilize qualquer cabo de extensão com este aparelho.
- Não permita que o cabo fique pendurado sobre a extremidade de uma mesa ou balcão nem permita que entre em contacto com superfícies quentes.
- Não transporte o aparelho pelo cabo de alimentação.
- Não enrole o cabo em redor da unidade. Verifique regularmente o cabo quanto a sinais de danos.
- Caso o cabo de alimentação se danifique, interrompa imediatamente a sua utilização e devolva o aparelho ao seu revendedor autorizado mais próximo para reparação ou substituição de forma a evitar perigos.
- Não utilize o aparelho se estiver danificado ou avariado.
- Não utilize outros acessórios para além dos fornecidos com este produto.
- Não desmonte o aparelho. Não existem peças no seu interior passíveis de manutenção.
- Permita que o aparelho arrefeça antes de o limpar e arrumar.
- O aparelho tem uma superfície aquecida. Os indivíduos com insensibilidade ao calor devem ter cuidado durante a utilização do equipamento.

GARANTIA DE 3 ANOS

A FKA Brands Ltd garante este produto contra defeitos de material e mão de obra durante um período de 3 anos a partir da data de compra, exceto conforme indicado abaixo. Esta garantia de produto FKA Brands Ltd não abrange danos provocados por uma utilização incorreta ou abusiva; acidentes; instalação de qualquer acessório não autorizado; alteração do produto; ou quaisquer outras condições que de alguma forma possam estar para além do controlo da FKA Brands Ltd. Esta garantia apenas tem efeito se o produto for adquirido e utilizado no Reino Unido / União Europeia. Um produto que necessite de modificações ou adaptações para permitir que o mesmo funcione em qualquer país que não seja aquele para o qual foi concebido, produzido, aprovado e/ou autorizado, ou a reparação de produtos danificados por estas modificações não estão ao abrigo desta garantia. A FKA Brands Ltd não poderá ser responsabilizada por qualquer tipo de incidentes, consequências ou danos especiais.

Para obter o serviço de garantia para o seu produto, envie o produto com os portes pagos para o seu centro de assistência local juntamente com o talão de compra com a data (como prova de compra). Após a receção, a FKA Brands Ltd irá reparar ou substituir, conforme apropriado, o seu produto e enviá-lo para si com portes pagos. A garantia só é válida através de um centro de assistência. A manutenção deste produto por outrem que não um centro de assistência anula a garantia. Esta garantia não afeta os seus direitos legais.

Para conhecer o seu centro de assistência local, acesse a

www.revamphair.com/servicecentres

Explicação da REEE



Esta marcação indica que o produto não deve ser eliminado juntamente com outros resíduos domésticos em toda a UE. Para impedir possíveis danos ambientais ou à saúde humana resultantes de uma eliminação não controlada dos resíduos, este produto deverá ser reciclado de forma responsável de modo a promover a reutilização sustentável dos recursos materiais. Para fazer a devolução do seu dispositivo usado, queira por favor utilizar os sistemas de devolução e recolha ou contactar a loja onde adquiriu o produto. A loja poderá entregar este produto para que seja reciclado de forma segura em termos ambientais.

FUNKTIONER



PROGLOSS™ SUPER SMOOTH OILS

Alla produkter i hårvårdsutbudet från Revamp har ingjutits med PROGLOSS™ SUPER SMOOTH OILS, som är berikade med argan, keratin och kokosnöt för att ge ultimata mjukhet och lyster.

MAGNETISKA STYLINGTILLBEHÖR

smala precisionskoncentratorer

Med koncentratormunstyckena kan du dirigera och fokusera fönens luftflöde för precisare styling och hårtorkning. Rikta koncentratormunstycket mot ditt hår, med några centimeters mellanrum mellan munstycket och håret. Det tunna stylingmunstycket på 6 mm (9) kan användas med en stylingborste för enkel styling med volym, medan utjämningsmunstycket på 8 mm (10) kan användas för snabbare torkning.

När du stylar håret med hjälp av tillbehören bör du vara medveten om den ökade temperaturen i hårfönens luftflöde. Använd **låg/medium** värmeinställning när du använder tillbehören.







lockdiffusor

Lockdiffusorn är en volymgivande hårdiffusor som lyfter håret och gör det fylligare, samtidigt som det skonsamt torkar håret. Perfekt för permanentat eller naturligt vågigt hår.

Om du vill använda hårfönen med stylingtillbehören ska du se till att den är avstängd och sedan placera koncentratormunstycket eller diffusorn över trummans framsida tills den sitter fast. Alla stylingtillbehör är magnetiska. Låt tillbehören svalna innan du vidrör dem.

BRUKSANVISNING

- Tvätta håret som vanligt och krama ur överflödigt fukt med en handduk samt kamma igenom håret för att trassla ut det.
- Applicera värmeskyddsspray innan du torkar.
- Anslut produkten till en strömförsörjning på 220–240 V.
- Använd fönen utan något tillbehör för att snabbt torka håret.
- För precisionstorkning och -styling ska du använda stylingtillbehören enligt rekommendationerna i avsnittet ovan.
- Slå på och av fönen genom att använda strömknappen på baksidan av handtaget.
- För att justera luftflödet trycker man på hastighetskontrollknappen och väljer lågt, medium eller högt luftflöde.
- För att justera temperaturen, tryck helt enkelt på värmekontrollknappen och välj 60°C, 90°C eller 120°C.
- Medium till hög värme och hastighetsinställning används för att torka håret. Medium till låg värme och hastighetsinställning används för att styla håret med hjälp av stylingtillbehören.
- Tryck och håll nere kalluftsknappen högst upp på handtagets framsida för att få kall luft som ser till att din styling håller sig.
- Hastighets- och temperaturnivåerna anges på fönens LED-skärm:

HASTIGHET		VÄRME	
	AV		Låg värme
	Medelhög hastighet		Medelhög värme
	Hög hastighet		Hög värme (för snabbare torkning)

- Stäng av hårtorken efter användning, dra ur kontakten och låt den svalna innan du lägger undan den.
- För enkel förvaring kan du vrida handtaget för att göra fönen mindre. (Fig. 1)

Följ oss på revamphair.com för att de få de senaste tipsen och råden om ditt hår.

RENGÖRING OCH UNDERHÅLL

- Om du just använt apparaten stänger du av den, drar ut sladden ur vägguttaget och låter apparaten svalna helt innan den rengörs.
- Torka av alla ytor med en fuktig trasa. Använd inte skarpa slipmedel eller rengöringsmedel.
- Sänk inte ned apparaten i vatten eller annan vätska.
- Se till att alla delar torkas noggrant med en mjuk handduk innan du använder apparaten igen.
- För att undvika skador på sladden ska den inte viras runt apparaten. Förvara alltid sladden löst nära apparaten.
- Förvara på en sval och torr plats.

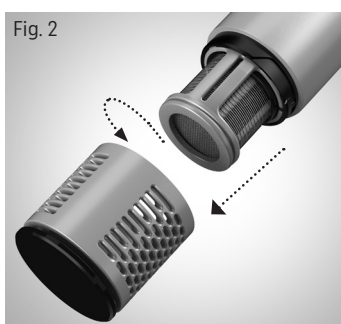

Automatisk rengöringsfunktion

Revamp Dynamic Radiance x Shine digital intelligent jonisk hårtork har en AUTOMATISK RENGÖRINGSfunktion som hjälper till att rengöra det bakre filtret.

Slå på den automatiska rengöringsfunktionen:

När hårtorken är avstängd, tryck och håll ner hastighetskontrollknappen (funktion 3) i 5 sekunder. Motorn kommer sedan att sätta rengöringssystemet i drift i 20 sekunder.

Borttagning och rengöring av filtret

För att bibehålla högsta prestanda för produkten och förlänga motorns livstid är det viktigt att regelbundet ta bort damm och smuts från det bakre gallret och rengöra filtret (Fig. 2)

- Stäng av enheten och dra ur kontakten innan du tar bort filtret.
- För att ta bort: Vrid det bakre gallret moturs (enligt markeringen på gallret) och dra av det.
- För att rengöra: Rengör med en mjuk borste och sätt tillbaka gallret.
- För att sätta tillbaka: Rikta in gallrets märkningar med platserna i höljet (på hårfönen) och vrid medurs.

VIKTIGA SKYDDSÅTGÄRDER

- Apparaten kan användas av barn från 16 år och uppåt. Personer med nedsatt fysisk, sensorisk eller mental förmåga får inte använda den här produkten. Personer som saknar erfarenhet och kunskap kan använda produkten om de har fått övervakning/ instruktioner och förstår riskerna som föreligger. Barn får inte leka med apparaten. Rengöring och användarunderhåll får inte utföras av barn om de inte är äldre än 16 år och övervakas. Håll apparaten och sladden åtkomliga för barn under 16 år.
- **VARNING:** För ytterligare skydd rekommenderas installation av en jordfelsbrytare (RCD) med en märkutlösningssström som inte överskrider 30 mA. Be en elektriker om råd.
- Se alltid till att den spänning som ska användas motsvarar den spänning som anges på enheten innan du ansluter apparaten till eluttaget.
- APPARATEN MÅSTE KOPPLAS BORT FRÅN VÄGGUTTAGET NÄR DEN INTE ANVÄNDS.



- **VARNING:** Apparaten får inte tas in i badrum. Den ska inte användas i närheten av badkar, handfat eller andra kärl som innehåller vatten.
- Apparaten får inte användas utomhus.
- Låt ingen del av apparaten komma i kontakt med ansikte, nacke eller hårbotten.
- Var försiktig så att inlopps- och utloppsgaller inte blockeras på något sätt vid användning, eftersom det kommer att leda till att enheten stannar automatiskt. Se till att inloppsgallret är fritt från hinder, såsom damm från hushållet, löst hår etc.
- ANVÄND INTE APPARATEN UTAN ATT FILTRET ÄR PÅ PLATS
- Använd inte apparaten när är sömning eller när du sover.
- Lämna inte apparaten obevakad när den är ikopplad.
- Ställ inte ned apparaten medan den fortfarande är på.
- Använd inte apparaten med våta händer.
- Placera inte apparaten på mjuka möbler eller material, till exempel mattor, sängkläder, handdukar, mattor med mera.
- Använd inte apparaten om aerosolprodukter (spray) används eller om syretillförsel pågår.
- Använd inte förlängningssladd med den här apparaten.
- Låt inte sladden hänga över kanten på ett bord eller en bänk, och låt den inte komma i kontakt med varma ytor.
- Bär inte apparaten i strömsladden.
- Linda inte sladden runt enheten. Kontrollera regelbundet att sladden inte har några tecken på skador.
- Om strömsladden skadas ska du omedelbart sluta använda apparaten och returnera den till närmaste auktoriserade återförsäljare för reparation eller utbyte, för att undvika risker.
- Använd inte apparaten om den är skadad eller inte fungerar som den ska.
- Använd inte andra tillbehör än de som medföljer till den här produkten.
- Ta inte isär apparaten. Det finns inga delar som går att underhålla inuti.
- Låt apparaten svalna innan du rengör och ställer undan den.
- Apparaten har en uppvärmd yta. Personer som inte är känsliga mot värme måste vara försiktiga när de använder enheten.

3 ÅRS GARANTI

FKA Brands Ltd garanterar att denna produkt är fri från defekter i material och utförande under en period på 3 år från inköpsdatumet, med de undantag som framgår nedan. Denna produktgaranti från FKA Brands Ltd täcker inte skador som orsakats av felaktig användning eller vårdslöshet, liksom olyckshändelser, användningen av icke godkända tillbehör, ändring av produkten, eller andra förhållanden som ligger utanför FKA Brands Ltd:s kontroll. Denna garanti gäller endast om produkten köps och används i Storbritannien/EU. En produkt som kräver modifiering eller anpassning för att den ska kunna användas i ett annat land än det land där den har konstruerats, tillverkats, godkänts och/eller auktoriserats, eller reparation av produkter som skadats av dessa modifieringar, omfattas inte av denna garanti. FKA Brands Ltd ansvarar inte för någon typ av oavsiktliga, indirekta eller speciella skador.

För att få garantiservice på din produkt returnera det till inköpsstället tillsammans med ditt daterade försäljningskvitto (som inköpsbevis). Efter mottagandet kommer FKA Brands Ltd att reparera eller byta ut din produkt vid behov. Garantin gäller endast för produkter köpta från officiella återförsäljare i enheter. Service av denna produkt annat än genom officiella återförsäljare upphäver garantin. Denna garanti påverkar inte dina lagstadgade rättigheter. För att hitta ditt lokala Servicecenter, kan du gå till

www.revamphair.com/servicecentres

WEEE-förklaring



Denna markering indikerar att denna produkt inte får avyttras med annat hushållsavfall inom EU. För att förhindra möjlig skada på miljö eller person från okontrollerat avfallsavyttrande, återvinn på ansvarsfullt vis för att främja det fortsatta återanvändandet av materialresurser. För att returnera din använda enhet, använd retur och insamlingssystemen eller kontakta återförsäljaren där produkten köptes. De kan se till att produkten återvinns på ett miljösäkert vis.

EGENSKABER



1. Koldluftsknap
2. Smart LED-skærm
3. Hastighedsregulering
4. Temperatur-varmekontrol
5. Tænd/sluk-knap
6. Rengøringsvenligt mikrofilter til dobbeltfiltrering bagpå
7. Roterende greb til nem opbevaring og rejser
8. Hængesløjfe
9. 6 mm Magnetic Slim Precision Concentrator
10. 8 mm Magnetic Precision Concentrator
11. Magnetic Curl Diffuser

PROGLOSS™ SUPERGLATTE OLIER

Alle produkter i Revamp-hårplejesortimentet er tilsat PROGLOSS™ SUPERGLATTE OLIER, som er beriget med argan, keratin og kokos, så håret bliver glat og får ultimativ glans.

MAGNETISK STYLINGTILBEHØR

Slim Precision Concentrators

Koncentrator dyserne gør det muligt at dirigere og fokusere hårtørrens luftstrøm, så du får mere præcision, når du styler og tørrer håret. Ret koncentrator dysen mod håret, så der er et par centimeter mellem dysen og håret. Den tynde 6 mm stylingdys (9) kan bruges sammen med en stylingbørste, så det bliver nemt at style og få et fyldigt hår, og 8 mm udglatningsdysen (10) kan bruges til at tørre håret hurtigere.

Når du styler håret ved hjælp af tilbehøret, skal du være opmærksom på den øgede temperatur i hårtørrens luftgennemstrømning. Vælg en indstilling med **lav/middel** varme, når du bruger koncentrator dyserne.







Curl Diffuser

Curl Diffuser er en volumengivende hårdiffuser, der løfter håret og giver ekstra fylde, samtidig med at håret tørres skånsomt. Perfekt til permanentet eller naturligt bølget hår.

Hvis du vil bruge hårtørren sammen med stylingtilbehøret, skal du sørge for, at hårtørren er slukket, og derefter placere koncentrator dysen eller diffusoren direkte over den forreste ende af hårtørrens cylinder, indtil den sidder fast. Stylingtilbehøret er magnetisk. Lad tilbehøret køle af, før det røres.

BRUGSANVISNING

- Vask dit hår som normalt, klem overskydende fugt ud med et håndklæde, og red håret igennem, så det ikke er filtret.
- Påfør varmebeskyttelsesspray inden tørringen.
- Sæt produktets stik i en 220-240 V strømforsyning.
- Brug apparatet uden tilbehør for at lyntørre håret.
- For præcisionstørring og styling skal du bruge stylingtilbehøret som anbefalet i afsnittet ovenfor.
- Tænd og sluk for hårtørreren ved at dreje på POWER-knappen bag på håndtaget.
- Hvis du vil justere luftstrømmen, skal du trykke på knappen til hastighedsregulering og vælge en lav, middel eller høj luftstrøm.
- For at justere temperaturen skal du blot trykke på knappen til varmestyring og vælge 60°C, 90°C eller 120°C.
- Indstillingerne for middel til høj varme og hastighed er til tørring af håret. Indstillingerne for middel til lav varme og hastighed er beregnet til styling af håret ved hjælp af stylingtilbehøret.
- Tryk og hold koldluftsknappen øverst foran på håndtaget inde for at få kold luft til at sætte din frisure.
- Hastigheds- og temperaturniveauerne vises på hårtørrerens LED-skærm:

HASTIGHED		VARME	
	Fra		Lav varme
	Middel hastighed		Mellemhøj varme
	Høj hastighed		Høj varme (for hurtigere tørring)

- Sluk for tørreren efter brug, tag stikket ud, og lad den køle af, inden den opbevares.
- Drej håndtaget for at gøre hårtørreren mere kompakt i størrelsen, så den er nem at opbevare. (Fig. 1)

Følg os på revamphair.com for at få de nyeste tip og råd til håret.

RENGØRING OG VEDLIGEHOLDELSE

- Hvis du lige har brugt apparatet, skal du slukke det, tage stikket ud af stikkontakten og lade apparatet køle helt af, inden det rengøres.
- Tør alle overflader af med en blød, fugtig klud. Brug ikke grove slibemidler eller kraftige rengøringsmidler.
- Apparatet må ikke nedsænkes i vand eller andre væsker.
- Sørg for, at alle dele tørres grundigt af med et blødt håndklæde, inden du bruger apparatet igen.
- For at undgå at beskadige ledningen må du ikke vikle den rundt om apparatet. Opbevar altid ledningen løst ved siden af apparatet.
- Apparatet skal opbevares på et tørt og køligt sted.

Autocleaning Function

Den digitale, intelligente hårtørrer med dynamisk Revamp-stråling har funktionen SELVRENSNING, der hjælper med at rengøre bag filteret.

Aktivering af funktionen Selvrensning:

Når hårtørreren er slukket, skal du trykke på knappen til hastighedsstyring (funktion 3) og holde den nede i 5 sekunder. Motoren sætter derefter rengøringssystemet i gang i 20 sekunder.

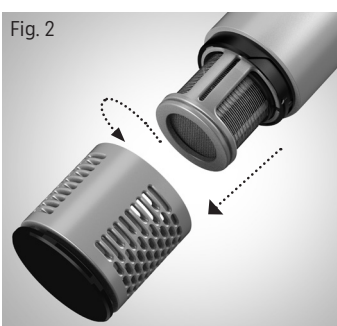

Fjernelse & rengøring af filteret

For at sikre, at produktet hele tiden fungerer perfekt, og for at få motoren til at holde længere er det vigtigt, at du regelmæssigt fjerner støv og snavs fra det bageste gitter og rengør det (Fig. 2)

- Sluk for enheden, og tag stikket ud, før du fjerner filteret.
- Fjern filteret ved at dreje det bageste gitter mod uret (som indikeret på gitteret), og trække det af.
- Sådan rengør du filteret – rengør med en blød børste, og sæt det på igen.
- For at sætte filteret på igen – sørg for, at gitterstyrene flugter med åbningerne i modulet (på hårtørreren), og drej gitteret med uret.

VIGTIGE SIKKERHEDSFORANSTALTNINGER

- Dette apparat kan bruges af børn fra 16 år og opefter. Personer med fysisk, sensorisk eller mentalt handicap bør ikke bruge dette produkt. Personer med manglende erfaring og viden kan bruge produktet, hvis andre holder øje eller giver instrukser, og de er indforståede med risikoen. Børn må ikke lege med apparatet. Rengøring og brugervedligeholdelse må ikke udføres af børn under 16 år og uden opsyn. Opbevar apparatet og ledningen utilgængeligt for børn under 16 år.
- **ADVARSEL:** Vi anbefaler, at du installerer en fejlstrømsafbryder med en nominal fejlstrøm, som ikke er over 30 mA. Spørg en elektriker.
- Sørg altid for, at den spænding, der skal bruges, svarer til den spænding, der er angivet på enheden, inden du sætter apparatet i stikkontakten.
- **STIKKET TIL APPARATET SKAL TRÆKKES UD AF STIKKONTAKTEN, NÅR DET IKKE ER I BRUG.**
-  **ADVARSEL:** Apparatet må ikke tages med ud på badeværelset. Det må ikke anvendes i nærheden af badekar, håndvaske eller andre beholdere med vand.
- Dette apparat må ikke bruges udendørs.
- Undgå, at dele af apparatet kommer i kontakt med ansigtet, halsen eller hovedbunden.
- Ved brug skal du sørge for, at ind- og udgangsgitrene ikke er blokeret på nogen måde, da dette automatisk vil få enheden til at stoppe. Sørg for, at indløbsgitteret ikke er tilstoppet af f.eks. af husstøv, hår osv.
- **BRUG IKKE APPARATET, HVIS FILTERET IKKE ER PÅ PLADS**
- Brug ikke apparatet, når du er søvning eller sover.
- Efterlad ikke apparatet uden opsyn, mens det er tilsluttet strømforsyningen.
- Apparatet må ikke sættes ned, mens det stadig er tændt.
- Apparatet må ikke betjenes med våde hænder.
- Apparatet må ikke anbringes på boligtekstiler eller bløde materialer, f.eks. faste tæpper, sengetøj, håndklæder, tæpper osv.
- Brug IKKE på steder, hvor der anvendes aerosolprodukter (spray), eller hvor der tilføres ilt.
- Brug ikke forlængerledning sammen med dette apparat.
- Ledningen må ikke hænge ud over kanten på en bordplade eller overflade, og den må ikke komme i kontakt med varme overflader.
- Bær ikke apparatet i ledningen.
- Ledningen må ikke vikles rundt om apparatet. Kontrollér ledningen regelmæssigt for tegn på skader.
- Hvis strømkablet beskadiges, skal du straks holde op med at bruge apparatet og returnere det til den nærmeste autoriserede serviceforhandler, så det kan blive repareret eller udskiftet, således at det ikke er farligt at bruge.
- Brug ikke apparatet, hvis det er beskadiget eller defekt.
- Brug ikke andet tilbehør end det, der følger med dette produkt.
- Apparatet må ikke skilles ad. Der er ingen indvendige dele, der kan serviceres.
- Lad apparatet køle af, inden det rengøres og lægges væk.
- Apparatet har en opvarmet overflade. Personer, som er følsomme over for varme, skal være forsigtige, når de anvender apparatet.

3 ÅRS GARANTI

FKA Brands Ltd garanterer dette produkt mod materialefejl og fejl i håndværksmæssig udførelse i en periode på 3 år fra købsdatoen, undtagen som anført nedenfor. Denne produktgaranti fra FKA Brands Ltd dækker ikke skader forårsaget af misbrug eller mishandling, ulykke, fastgørelse af uautoriseret tilbehør, ændring af produktet eller andre forhold, der er uden for FKA Brands Ltd's kontrol. Denne garanti er kun gældende, hvis produktet købes og betjenes i Storbritannien/EU. Et produkt, der kræver ændring eller tilpasning, så det kan fungere i andre lande end det land, det er designet, fremstillet, godkendt og/eller autoriseret til, eller reparation af produkter, der er beskadiget af disse modifikationer, er ikke dækket af denne garanti. FKA Brands Ltd er ikke ansvarlig for nogen form for hændelige skader, følgeskader eller særlige skader.

For at få garantiservice på dit produkt skal du returnere produktet efter betaling til dit lokale servicecenter sammen med din daterede salgskvittering (som købsbevis). Ved modtagelsen reparerer eller udskifter FKA Brands Ltd dit produkt alt efter behov, og returnerer det til dig efter betaling. Garantien gælder udelukkende via servicecenteret. Service af dette produkt af andre end servicecentret ugyldiggør garantien. Denne garanti påvirker ikke dine lovbestemte rettigheder.

Du kan finde et servicecenter i dit lokalområde på

www.revamphair.com/servicecentres

WEEE forklaring



Denne afmærkning angiver, at dette produkt ikke må bortskaffes med andet husholdningsaffald inden for EU. For at forhindre mulig skade for miljøet eller menneskers sundhed på grund af ukontrolleret affaldsbortskaffelse, skal det genanvendes på ansvarlig vis for at fremme den bæredygtige genanvendelse af materielle ressourcer. Gør brug af returnerings- og indsamlingssystemer eller kontakt den detailhandler, hvor produktet blev købt, for at returnere det brugte produkt. Disse kan videresende produktet til miljøsikker genanvendelse.

OMINAISUUDET



1. Ultra-true cold -kylmäpuhalluspainike
2. LED-älynäyttö
3. Nopeuden säätö
4. Lämpötilan säätö
5. Päälle/pois
6. Helposti puhdistettava takaosan kaksoisuodattava mikro-suodatin
7. Kierrä ja käännä -kahva mahdollistaa helpon säilytyksen ja mukana kuljettamisen
8. Ripustuslenkki
9. 6mm Magnetic Slim Precision Concentrator
10. 8mm Magnetic Precision Concentrator
11. Magnetic Curl Diffuser kiharoille

PROGLOSS™ SUPER SMOOTH-ÖLJY

Kaikkiin Revamp-hiustenhoitosarjan tuotteisiin on lisätty PROGLOSS™ SUPER SMOOTH -ÖLJYJÄ. Argania, keratiinia ja kookospähkinää sisältävät öljyt parantavat hiusten säilyytystä ja kiiltoa.

MAGNEETTISET MUOTOILUKAPPALEET

ohuet täsmäsuuttimet

Keskitys-suutintien avulla voit kohdistaa ilmavirtaa vieläkin tarkemmin muotoiluun ja kuivausta varten. Suuntaa keskitys-suutin hiuksia kohti siten, että suutin on muutaman senttimetrin etäisyydellä hiuksista. Saat hiuksiin helposti lisää tuuheyttä ja volyyymia, kun käytät kapeaa 6 mm:n muotoilusuitintä (9) muotoiluharjan kanssa. Jos haluat kuivata hiukset nopeammin, voit käyttää 8 mm:n silottavaa suutintä (10).

Kun muotoilet hiuksia lisäkappaleiden avulla, huomioi hiustenkuivaajan ilmavirran nousut lämpötila. Käytä lisäkappaleiden kanssa **low/medium**-lämpöasetusta.







diffuseri kiharoille

Curl Diffuser on tuuhevuttava hiusdiffuusori, joka kohottaa hiuksia ja antaa ylimääräistä tuuheyttä ja samalla kuivaa hiukset hellävaraisesti. Täydellinen permanentatuille tai luonnollisesti kiharoille hiuksille.

Kun käytät hiustenkuivaajaa muotoilulisäkappaleiden kanssa varmista, että kuivaaja on kytketty pois päältä ja aseta sitten täsmäsuutin tai diffuusori suoraan kuivaajaan tukevasti kiinni. Kaikki muotoilukappaleet ovat magneettisia. Anna lisäosien jäähtyä ennen kuin kosketat niitä.

KÄYTTÖOHJEET

- Pese hiukset tavalliseen tapaan. Painele ylimääräinen kosteus pyyhkeeseen ja selvitä hiukset kammalla.
- Levitä lämpösuojasuihketta ennen kuivausta.
- Kytke laite 220–240 V:n verkkovirtaan.
- Jos haluat kuivata hiukset nopeasti, käytä ilman lisäkappaleita.
- Käytä tarkkaan kuivaukseen ja muotoiluun lisäkappaleita edellisen osion suositusten mukaisesti.
- Kytke kuivaaja päälle ja pois päältä painamalla käsikappaleen takaosassa olevaa POWER-painiketta.
- Säädä ilmavirtaa painamalla nopeuden säätöpainiketta ja valitse ilmavirran tasoksi matala, keskitaso tai korkea.
- Säädä lämpötilaa painamalla lämmönsäätöpainiketta ja valitsemalla 60°C, 90°C tai 120°C.
- Keskitason ja korkean lämpötilan ja nopeuden asetukset ova hiusten kuivaamista varten. Keskitason ja matalan lämpötilan ja nopeuden asetukset on tarkoitettu hiusten muotoiluun lisäkappaleiden avulla.
- Pidä käsikappaleen etuosassa olevaa kylmäpuhalluspainiketta päällä saadaksesi viileän ilmapurkauksen muotoilusi jähmettämiseksi.
- Nopeuden ja lämpötilan tasot näkyvät kuivaajan LED-näytöllä:

NOPEUS		LÄMPÖ	
	Pois		Matala lämpö
	Keskinopeus		Keskilämpö
	Suuri nopeus		Korkea lämpö (nopeampi kuivaus)

- Sammuta kuivain käytön jälkeen, irrota pistoke pistorasiasta ja anna jäähtyä ennen siirtämistä säilytykseen.
- Kuivaaja on helppo säilyttää pienessä tilassakääntämällä kahvasta. (Kuva 1)

Seuraa meitä [revamphair.com](https://www.revamp.com) -sivustolla uusimpien hiusvinkkien ja neuvojen saamiseksi.

PUHDISTUS JA HUOLTO

- Jos laitetta on juuri käytetty, kytke se pois päältä, irrota virtajohto pistorasiasta ja anna jäähtyä täysin ennen puhdistusta.
- Pyyhi kaikki pinnat pehmeällä kostealla liinalla. Älä käytä voimakkaita tai hankaavia puhdistusaineita.
- Älä upota laitetta veteen tai muuhun nesteeseen.
- Varmista, että kaikki osat on kuivattu huolellisesti pyyhkeellä ennen kuin niitä käytetään uudelleen.
- Jotta johto ei vaurioidu, sitä ei pidä kietoa laitteen ympärille. Säilytä johtoa aina vapaana laitteen vieressä.
- Säilytä viileässä ja kuivassa paikassa.

Automaattinen puhdistustoiminto

Digitaalisessa ja älykkäässä Revamp Dynamic Radiance x Shine -ionisessa hiustenkuivaajassa on AUTOCLEANING-toiminto, jonka avulla voit puhdistaa takasuodattimen.

Automaattisen puhdistustoiminnon käynnistäminen:

Kun hiustenkuivaaja on sammutettu, paina nopeuden ohjauspainiketta (kuva 3) ja pidä sitä painettuna 5 sekunnin ajan. Moottori käynnistää sitten automaattisen puhdistusjärjestelmän 20 sekunniksi.



Suodattimen irrottaminen ja puhdistaminen

Laitteen pitämiseksi huipputehokkaana ja moottorin käyttöiän pidentämiseksi on tärkeää poistaa pöly ja lika säännöllisesti takasäleiköstä sekä puhdistaa laite (Kuva 2)

- Sammuta laite ja irrota se pistorasiasta ennen suodattimen irrottamista.
- Irrottaminen - Käännä takasäleikköä vastapäivään (säleikössä olevan merkinnän mukaan) ja vedä se pois.
- Puhdistaminen - Puhdista pehmeällä harjalla ja aseta takaisin.
- Asettaminen takaisin - Kohdista säleikön ohjaimet kotelon (kuivausrummun) aukkoihin ja kierrä myötäpäivään.

TÄRKEÄT TURVATOIMET

- Tätä laitetta voivat käyttää vähintään 16-vuotiaat lapset. Laitetta eivät saa käyttää henkilöt, joilla on alentunut fyysinen, aistillinen tai henkinen toimintakyky. Laitetta voivat käyttää henkilöt, joilla ei ole aiempaa kokemusta tai tietoa, jos heitä on valvottu/opastettu sen käyttöön ja jos he ymmärtävät laitteeseen liittyvät vaarat. Lapset eivät saa leikkiä laitteella. Lapset eivät saa puhdistaa tai huoltaa laitetta, elleivät he ole yli 16-vuotiaita ja valvottuja. Pidä laite ja virtajohto alle 16-vuotiaiden lasten ulottumattomissa.
- **VAROITUS:** Varoimenpiteenä on suositeltavaa asentaa vikavirtasuoja (RCD), jonka nimellisjäännöskäyttövirta on enintään 30 mA. Kysy neuvoa sähköasentajalta.
- Varmista aina, että käytettävä jännite vastaa laitteessa ilmoitettua jännitettä, ennen kuin kytket laitteen pistorasiaan.
- LAITTEEN VIRTajohto ON IRROTETTAVA PISTORASIASTA, KUN LAITETTA EI KÄYTETÄ.



- **VAROITUS:** Laitetta ei saa käyttää kylpyhuoneessa. Sitä ei saa käyttää kylpyammeiden, altaiden tai muita vettä sisältävien astioiden lähellä.
- Laitetta ei saa käyttää ulkona.
- Älä anna laitteen osien koskettaa kasvoja, kaulaa, niskaa tai päänahkaa.
- Varmista käytön aikana, että ilman tulo- ja poistoritilöissä ei ole tukoksia, koska muuten laite pysähtyy automaattisesti. Varmista, että tuloritilässä ei ole esteitä, kuten nukkaa, irtohiuksia jne.
- LAITETTA EI SAA KÄYTTÄÄ, JOS SUODATIN EI OLE PAIKALLAAN.
- Älä käytä laitetta, jos olet unelias tai nukahtamassa.
- Älä jätä laitetta valvomatta, kun se on kytketty pistorasiaan.
- Älä laske laitetta millekään tasolle, kun sen virta on vielä päällä.
- Älä käytä laitetta, jos kätesi ovat märät.
- Älä aseta laitetta pehmeiden kalusteiden tai materiaalien päälle, kuten kokolattiamatolle, sisustusmatolle tai vuodevaatteiden ja pyyhkeiden päälle.
- Älä käytä laitetta paikoissa, joissa käytetään aerosolituotteita (suihkeita) tai annostellaan happea.
- Älä käytä laitteen kanssa jatkojohtoa.
- Älä anna johdon roikkua pöydän tai tason reunan yli tai koskettaa kuumia pintoja.
- Älä kanna laitetta virtajohdosta.
- Älä kierrä johtoa laitteen ympärille. Tarkista johto säännöllisesti vaurioiden varalta.
- Jos virtajohto vaurioituu, lopeta laitteen käyttö välittömästi ja toimita se lähimpään valtuutettuun huoltooliikkeeseen korjattavaksi tai vaihdettavaksi, jotta laite ei aiheuta vaaraa.
- Älä käytä laitetta, jos se on vaurioitunut tai jos siinä on toimintahäiriöitä.
- Älä käytä muita kuin tämän tuotteen mukana toimitettuja lisäosia.
- Älä pura laitetta. Sisällä ei ole huollettavia osia.
- Anna laitteen jäähtyä ennen puhdistusta ja säilytystä.
- Laitteen pinta lämpenee. Henkilöiden, jotka eivät tunne kuumaa, täytyy olla erityisen varovaisia laitetta käytettäessä.

3 VUODEN TAKUU

FKA Brands Ltd myöntää tälle tuotteelle kolmen vuoden materiaali- ja valmistusvirhetakuun ostopäivästä alkaen alla mainittuja tapauksia lukuun ottamatta. Tämä FKA Brands Ltd:n tuotetakuu ei kata väärinkäytön aiheuttamia vahinkoja, onnettomuutta, luvattoman lisälaitteen kiinnittämistä, tuotteen muuttamista tai mitään muita tilanteita, jotka eivät ole FKA Brands Ltd:n hallinnassa. Tämä takuu on voimassa vain, jos tuote on ostettu ja sitä käytetään Irossa-Britanniassa/EU:ssa. Tämä takuu ei kata tuotetta, joka vaatii muutoksia tai mukautuksia toimiakseen muissa maissa kuin siinä maassa, johon se on suunniteltu, valmistettu, hyväksytty ja/tai valtuutettu, tai näiden muutosten vuoksi vaurioituneiden tuotteiden korjausta. FKA Brands Ltd ei ole vastuussa minkäänlaisista satunnaisista, välillisistä tai erityisistä vahingoista.

Jotta voit saada takuuhuollon tuotteellesi, palauta tuote ostopaikkaanpäivätyin ostokuitin(ostotositteen) kanssa. Vastaanotettuaan tuotteen FKA Brands Ltd korjaa tai vaihtaa tuotteen tarvittaessa. Takuu on voimassa vain virallisilta jälleenmyyjiltä hankituissa laitteissa. Tämän tuotteen huoltaminen muualla kuin virallisten jälleenmyyjien kautta mitätöi takuun. Tämä takuu ei vaikuta lakisäätöihin oikeuksiisi.

Etsi huoltoliike osoitteesta

www.revamphair.com/servicecentres

WEEE-selitys



Merkintä tarkoittaa, että tätä tuotetta ei saa hävittää muiden kotitalousjätteiden seassa EU:n alueella. Kun hävität tuotteen, estä mahdolliset ympäristö- tai terveyshaitat toimittamalla tuote asianmukaiseen kierrätyspisteeseen, jotta se voidaan käsitellä kestäväällä tavalla. Jos haluat palauttaa käytetyn laitteen, käytä yrityksen palautus- ja noutojärjestelmiä tai ota yhteyttä jälleenmyyjään, jolta ostit tuotteen. Jälleenmyyjä voi toimittaa tuotteen ympäristön kannalta turvalliseen kierrätykseen.

FUNKCJE



OLEJKI WYGŁADZAJĄCE PROGLOSS™ SUPER SMOOTH

Każdy produkt z gamy Revamp do pielęgnacji włosów jest nasycony olejkami wygładzającymi PROGLOSS™ SUPER SMOOTH – wzbogaconymi olejkami arganowym, keratynowym i kokosowym, które zapewniają najwyższą gładkość i połysk.

MAGNETYCZNE NASADKI DO STYLIZACJI

Precyzyjne smukłe koncentratory

Dysze koncentratorka umożliwiają skierowanie i skupienie strumienia powietrza suszarki do włosów w celu uzyskania większej precyzji stylizacji i suszenia. Skierować dyszę koncentratorka na włosy, pozostawiając kilka centymetrów między dyszą a włosami. Smukła dysza do stylizacji 6 mm (9) może być używana ze szczotką do stylizacji w celu łatwej stylizacji objętości, a dysza wygładzająca 8 mm (10) może być używana do szybszego suszenia.

Podczas stylizacji włosów przy użyciu nasadek należy mieć na uwadze podwyższoną temperaturę strumienia powietrza suszarki do włosów. Używać niskiego/średniego ustawienia temperatury podczas korzystania z nasadek.







Dyfuzor do loków

Dyfuzor do loków to dyfuzor zwiększający objętość włosów, który unosi je i zapewnia im dodatkową objętość, jednocześnie delikatnie je susząc. Idealny do włosów po trwałej ondulacji lub naturalnie falowanych.

Aby używać suszarki z nasadkami do stylizacji, należy upewnić się, że suszarka jest wyłączona, a następnie umieścić dyszę koncentratorka lub dyfuzor bezpośrednio na przednim końcu głowicy cylindra, aż do zamocowania. Wszystkie nasadki do stylizacji są magnetyczne. Przed dotknięciem dysz należy poczekać, aż ostygną.

INSTRUKCJA OBSŁUGI

- Umyć włosy jak zwykle, ręcznikiem wycisnąć nadmiar wilgoci i rozczesać włosy, aby je rozplątać.
- Przed suszeniem nałożyć spray termoochronny.
- Podłączyć produkt do zasilania sieciowego 220-240 V.
- Aby szybko wysuszyć włosy, używać bez nasadek.
- W celu precyzyjnego suszenia i stylizacji używać nasadek do stylizacji zgodnie z zaleceniami w sekcji powyżej.
- Włączać i wyłączać suszarkę przyciskiem POWER z tyłu uchwytu.
- Aby wyregulować temperaturę, wystarczy nacisnąć przycisk regulacji temperatury i wybrać 60°C, 90°C lub 120°C.
- Ustawienia średniej i wysokiej temperatury oraz prędkości służą do suszenia włosów. Ustawienia średniej i niskiej temperatury oraz prędkości służą do stylizacji włosów za pomocą nasadek do stylizacji.
- Należy nacisnąć i przytrzymać przycisk Cold Shot w górnej przedniej części uchwytu, aby uzyskać chłodny strumień powietrza do stylizacji.
- Poziomy prędkości i temperatury są wskazywane na wyświetlaczu LED suszarki:

PRĘDKOŚĆ		TEMPERATURA	
	Niska prędkość		Niski poziom temperatury
	Średnia prędkość		Średni poziom temperatury
	Wysoka prędkość		Wysoki poziom temperatury (w celu szybszego suszenia)

- Po użyciu należy wyłączyć suszarkę, odłączyć od zasilania i pozostawić do ostygnięcia przed schowaniem.
- Aby ułatwić przechowywanie, przekręcić uchwyt, aby suszarka stała się bardziej kompaktowa. (Rys. 1)

Najnowsze porady i wskazówki dotyczące włosów można znaleźć na stronie revamphair.com.

CZYSZCZENIE I KONSERWACJA

- Po użytkowaniu wyłączyć urządzenie, odłączyć je od zasilania i pozostawić do całkowitego ostygnięcia przed czyszczeniem.
- Przetrzeć wszystkie powierzchnie miękką, wilgotną ściereczką. Nie używać ostrych środków ściernych ani czyszczących.
- Nie zanurzać urządzenia w wodzie ani innych płynach.
- Przed ponownym użyciem należy dokładnie osuszyć wszystkie części miękkim ręcznikiem.
- Aby zapobiec uszkodzeniu przewodu, nie należy owijać przewodu wokół urządzenia, lecz zawsze przechowywać go luźno obok urządzenia.
- Przechowywać w chłodnym i suchym miejscu.

Funkcja samoczyszczenia

Cyfrowa inteligentna suszarka do włosów z jonizacją Revamp Dynamic Radiance x Shine posiada funkcję SAMOCZYSZCZENIA, która pomaga w czyszczeniu tylnego filtra.

Włączanie funkcji samoczyszczenia:

Po wyłączeniu suszarki nacisnąć i przytrzymać przycisk regulacji prędkości (funkcja 3) przez 5 sekund. Wówczas silnik uruchomi układ czyszczący na 20 sekund.

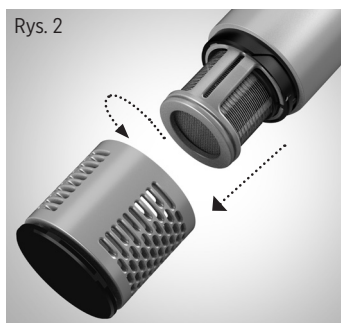

Wymowanie i czyszczenie filtra

Aby utrzymać najwyższą wydajność produktu i przedłużyć żywotność silnika, ważne jest regularne usuwanie kurzu i brudu z tylnej kratki i czyszczenie (Rys. 2)

- Przed wyjęciem filtra wyłączyć urządzenie i odłączyć je od zasilania.
- Wymowanie – Obrócić tylną kratkę w kierunku przeciwnym do ruchu wskazówek zegara (zgodnie z oznaczeniem na kratce) i zdjąć.
- Czyszczenie – Wyczyścić miękką szczoteczką i założyć z powrotem.
- Wymiana – Wyrównać prowadnice kratki ze szczelinami w obudowie (na suszarce) i obrócić w kierunku zgodnym z ruchem wskazówek zegara.

WAŻNE ŚRODKI ZABEZPIEZAJĄCE

- To urządzenie może być używane przez dzieci w wieku od 16 lat. Osoby o ograniczonych zdolnościach fizycznych, sensorycznych lub umysłowych nie powinny korzystać z tego produktu. Osoby nieposiadające doświadczenia i wiedzy mogą korzystać z produktu pod nadzorem / poinstruowane i rozumiejące związane z tym zagrożenia. Nie wolno pozwalać dzieciom bawić się urządzeniem. Czyszczenie i konserwacja nie mogą być wykonywane przez dzieci, chyba że mają one więcej niż 16 lat i są nadzorowane. Urządzenie i kabel należy przechowywać w miejscu niedostępnym dla dzieci poniżej 16 lat.
- **OSTRZEŻENIE:** w celu zapewnienia dodatkowej ochrony zaleca się zainstalowanie wyłącznika różnicowoprądowego (RCD) o znamionowym różnicowym prądzie roboczym nieprzekraczającym 30 mA. Aby uzyskać poradę, należy zwrócić się do elektryka.
- Przed podłączeniem urządzenia do gniazdka sieciowego należy zawsze upewnić się, że używane napięcie odpowiada napięciu podanemu na urządzeniu.
- **GDY URZĄDZENIE NIE JEST UŻYWANE, NALEŻY JE ODŁĄCZYĆ OD ZASILANIA.**
-  **OSTRZEŻENIE:** Tego urządzenia nie wolno wносить do łazienki. Nie należy z niego korzystać w pobliżu wanien, umywalk lub innych zbiorników zawierających wodę.
- Urządzenia nie wolno używać na zewnątrz.
- Należy unikać kontaktu jakiegokolwiek części urządzenia z twarzą, szyją lub skórą głowy.
- Podczas użytkowania należy uważać, aby kratki wlotowe i wylotowe nie były w żaden sposób zablokowane, ponieważ spowoduje to automatyczne zatrzymanie urządzenia. Upewnić się, że kratka wlotowa jest wolna od przeszkód, takich jak kłaczki, luźne włosy itp.
- **NIE UŻYWAĆ URZĄDZENIA BEZ ZAŁOŻONEGO FILTRA**
- Nie używać urządzenia będąc sennym lub śpiąc.
- Nie pozostawiać urządzenia podłączonego do zasilania bez nadzoru.
- Nie odstawiać urządzenia, gdy jest ono nadal włączone.
- Nie obsługiwać urządzenia mokrymi rękami.
- Nie umieszczać urządzenia na miękkich meblach lub materiałach, np. dywanie, pościeli, ręcznikach, dywanikach itp.
- Nie używać urządzenia w miejscach, w których stosowane są produkty w aerozolu lub gdzie podawany jest tlen.
- Nie używać przedłużacza z tym urządzeniem.
- Nie dopuszczać, aby przewód wisiał z krawędzi stołu lub blatu, ani aby miał kontakt z gorącymi powierzchniami.
- Nie przenosić urządzenia, trzymając za przewód zasilający.
- Nie owijać przewodu wokół urządzenia. Regularnie sprawdzać, czy przewód nie jest uszkodzony.
- Jeśli przewód zasilający ulegnie uszkodzeniu, należy natychmiast zaprzestać korzystania z urządzenia i zwrócić je do najbliższego autoryzowanego sprzedawcy w celu naprawy lub wymiany, aby uniknąć zagrożenia.
- Nie używać urządzeń, jeśli jest uszkodzone lub działa nieprawidłowo.
- Nie używać nasadek innych niż dostarczone z tym produktem.
- Nie rozbierać urządzenia na części. Wewnątrz urządzenia nie ma żadnych części nadających się do naprawy.
- Przed czyszczeniem i schowaniem urządzenia należy odczekać, aż ostygnie.
- Urządzenie ma rozgrzaną powierzchnię. Osoby niewrażliwe na wysokie temperatury powinny zachować ostrożność podczas użytkowania urządzenia.

3 LATA GWARANCJI

FKA Brands Ltd gwarantuje, że ten produkt będzie pozbawiony defektów wynikających z wad materiału i wykonania przez okres 3 lat od daty zakupu, z wyłączeniem przypadków opisanych poniżej. Niniejsza gwarancja na produkty FKA Brands Ltd nie obejmuje uszkodzenia spowodowanego przez niewłaściwe lub niezgodne z przeznaczeniem używanie, wypadki, podłączenie niezatwierdzonego akcesorium, modyfikację produktu lub jakiegokolwiek inne warunki pozostające poza kontrolą FKA Brands Ltd. Niniejsza gwarancja ma zastosowanie wyłącznie do produktów zakupionych i używanych w Wielkiej Brytanii / UE. Produkt wymagający modyfikacji lub adaptacji w celu umożliwienia jego działania w jakimkolwiek kraju innym niż kraj, dla którego został zaprojektowany, wyprodukowany, zatwierdzony i/lub autoryzowany, ani naprawa produktów uszkodzonych w wyniku tych modyfikacji nie są objęte niniejszą gwarancją. Firma FKA Brands Ltd nie ponosi odpowiedzialności za jakiegokolwiek szkody uboczne, wynikowe czy szczególne. Aby skorzystać z naprawy gwarancyjnej, należy zwrócić produkt, opłacając dostawę do lokalnego centrum napraw wraz z paragonem z datą (jako dowodem zakupu). Po otrzymaniu produktu FKA Brands Ltd naprawi go lub wymieni, odpowiednio do przypadku, i zwróci, opłacając dostawę. Gwarancja jest udzielana wyłącznie przez centrum serwisowe. Serwisowanie produktu przez osoby inne niż centrum serwisowe powoduje unieważnienie gwarancji. Niniejsza gwarancja nie narusza Państwa uprawnień ustawowych. Aby znaleźć lokalne centrum serwisowe, należy odwiedzić stronę www.revamphair.com/servicecentres

Objaśnienie WEEE



Ten znak wskazuje, że na obszarze UE przyrządu nie wolno pozbywać się wyrzucając do śmieci domowych. Aby chronić środowisko i zdrowie, którym zagraża nieodpowiednia utylizacja odpadów, przyrząd należy recyklingować, aby umożliwić odzysk materiałów, z których został wykonany. Aby dokonać zwrotu zużytego przyrządu, należy skorzystać z programów zwrotu i odbioru lub skontaktować punkt zakupu urządzenia. Produkt zostanie odebrany do bezpiecznego dla środowiska recyklingu.



SALON BRITISH BRANDS

Revamp is a trademark of Salon British Brands.
Distributed in UK by FKA Brands Limited, Somerhill Business Park,
Tonbridge, Kent TN11 0GP, UK
EU Importer: FKA Brands Ltd, 29 Earlsfort Terrace, Dublin D02AY28, Ireland
csupport@revamphair.com

IB-DR6400GD-0324-01